

# ТВОРЧЕСКАЯ МАСТЕРСКАЯ

Занимательные задания  
по художественно-творческой деятельности,  
позволяющие выявить уровень развития  
школьно-значимых функций у детей  
старшего дошкольного возраста

Методическое пособие



Государственное бюджетное образовательное учреждение  
дополнительного профессионального образования  
«НИЖЕГОРОДСКИЙ ИНСТИТУТ РАЗВИТИЯ ОБРАЗОВАНИЯ»

---

# ТВОРЧЕСКАЯ МАСТЕРСКАЯ

Занимательные задания  
по художественно-творческой деятельности,  
позволяющие выявить уровень развития  
школьно-значимых функций у детей  
старшего дошкольного возраста



Методическое пособие

---

Нижний Новгород  
Нижегородский институт развития образования  
2020

УДК 373.21  
ББК 74.102.41  
Т28

### **Авторы-составители**

**Н. Ю. Молостова**, доцент кафедры теории и методики дошкольного образования  
ГБОУ ДПО «Нижегородский институт развития образования»,  
канд. пед. наук, доцент;

**Н. Ю. Шуваева**, доцент кафедры теории и методики дошкольного образования  
ГБОУ ДПО «Нижегородский институт развития образования»,  
канд. психол. наук, доцент

*Рекомендовано к изданию  
научно-методическим экспертным советом  
ГБОУ ДПО НИРО*

**Творческая мастерская** : занимательные задания по художественно-творческой деятельности, позволяющие выявить уровень развития школьно-значимых функций у детей старшего дошкольного возраста : методическое пособие / авт.-сост. : Н. Ю. Молостова, Н. Ю. Шуваева. — Н. Новгород : Нижегородский институт развития образования, 2020. — 142 с.

ISBN 978-5-7565-0860-4

Данное методическое пособие предназначено для диагностики школьно-значимых функций у детей старшего дошкольного возраста, обуславливающих готовность ребенка к обучению в школе в контексте преемственности между ДОО и школой. Также его можно применять в начальной школе с целью выявления образовательных дефицитов и их устранения и коррекции.

Пособие содержит раздаточный материал для детей, а также подробные инструкции к заданиям, с критериями оценки сформированности у дошкольников школьно-значимых функций.

Издание адресовано воспитателям, старшим воспитателям и методистам дошкольных образовательных организаций, а также учителям начальных классов.

**УДК 373.21  
ББК 74.102.41**

**ISBN 978-5-7565-0860-4**

© ГБОУ ДПО «Нижегородский институт  
развития образования», 2020

В рамках современных реалий при реализации образовательной деятельности в ДОО большое значение уделяется проблеме преемственности дошкольного и начального образования. Причем проблема эта стоит особенно остро из-за не всегда точного понимания целей и задач, стоящих перед воспитателями, учителями, родителями и администрацией.

Именно поэтому в требованиях к результатам освоения дошкольниками основной образовательной программы в ФГОС ДО (п. 4.6) четко обозначены целевые ориентиры на этапе завершения дошкольного детства:

- ребенок интересуется окружающими предметами и активно действует с ними; эмоционально вовлечен в действия с игрушками и другими предметами, стремится проявлять настойчивость в достижении результата своих действий;

- использует специфические, культурно фиксированные предметные действия, знает назначение бытовых предметов и умеет пользоваться ими. Владеет простейшими навыками самообслуживания, стремится проявлять самостоятельность в бытовом и игровом поведении;

- владеет активной речью, включенной в общение; может обращаться с вопросами и просьбами, понимает речь взрослых; знает названия окружающих предметов и игрушек;

- стремится к общению со взрослыми и активно подражает им в движениях и действиях; появляются игры, в которых ребенок воспроизводит действия взрослого;

- проявляет интерес к сверстникам, наблюдает за их действиями и подражает им;

- проявляет интерес к стихам, песням и сказкам, рассматриванию картинки, стремится двигаться под музыку; эмоционально откликается на различные произведения культуры и искусства;

- у ребенка развита крупная моторика, он стремится осваивать различные виды движения (бег, лазанье, перешагивание и пр.);

- овладевает основными культурными способами деятельности, проявляет инициативу и самостоятельность в разных видах деятельности — игре, общении, познавательно-исследовательской деятельности, конструировании и др.; способен выбирать себе род занятий, участников по совместной деятельности;

- обладает установкой положительного отношения к миру, к разным видам труда, другим людям и самому себе, обладает чувством собственного достоинства; активно взаимодействует со сверстниками и взрослыми, участвует в со-

вместных играх. Способен договариваться, учитывать интересы и чувства других, сопереживать неудачам и радоваться успехам других, адекватно проявляет свои чувства, в том числе чувство веры в себя, старается разрешать конфликты;

➤ обладает развитым воображением, которое реализуется в разных видах деятельности, и прежде всего в игре; владеет разными формами и видами игры, различает условную и реальную ситуации, умеет подчиняться разным правилам и социальным нормам;

➤ достаточно хорошо владеет устной речью, может выражать свои мысли и желания, может использовать речь для выражения своих мыслей, чувств и желаний, построения речевого высказывания в ситуации общения, может выделять звуки в словах, у ребенка складываются предпосылки грамотности;

➤ у ребенка развита крупная и мелкая моторика, он подвижен, вынослив, владеет основными движениями, может контролировать свои движения и управлять ими;

➤ способен к волевым усилиям, может следовать социальным нормам поведения и правилам в разных видах деятельности, во взаимоотношениях со взрослыми и сверстниками, может соблюдать правила безопасного поведения и личной гигиены;

➤ проявляет любознательность, задает вопросы взрослым и сверстникам, интересуется причинно-следственными связями, пытается самостоятельно придумать объяснения явлениям природы и поступкам людей; склонен наблюдать, экспериментировать. Обладает начальными знаниями о себе, о природном и социальном мире, в котором он живет; знаком с произведениями детской литературы, имеет элементарные представления из области живой природы, естествознания, математики, истории и т. п.; способен к принятию собственных решений, опираясь на свои знания и умения в различных видах деятельности <sup>1</sup>.

Целевые ориентиры не носят директивный характер, они «...определяются независимо от форм реализации Программы, а также от ее характера, особенностей развития детей и организации, реализующей Программу» <sup>2</sup>, «не подлежат непосредственной оценке, в том числе в виде педагогической диагностики (мониторинга), и не являются основанием для их формального сравнения с реальными достижениями детей» <sup>3</sup>.

В связи с положениями Стандарта важно понимать, что формирование качеств, изложенных в целевых ориентирах, будет способствовать дальнейшему успешному обучению ребенка в школе, причем акцент делается не только и не столько на когнитивное развитие ребенка, сколько на личностное — ребенок прежде всего должен быть субъектом, а не объектом собственного развития и обладать такими качествами, как активность, самостоятельность, любознательность и инициативность.



<sup>1</sup> Федеральный государственный образовательный стандарт дошкольного образования. М.: Перспектива, 2014. С. 31.

<sup>2</sup> Там же. С. 29 (п. 4. 2).

<sup>3</sup> Там же. С. 29 (п. 4. 3).

С точки зрения психофизиологии, на начальном этапе обучения школьная неуспеваемость особенно выражена и обусловлена следующими причинами:

- отставанием ребенка в перцептивном и сенсомоторном развитии, развитии моторики на всех уровнях;

- низким уровнем произвольного внимания;

- недостаточным развитием основных мыслительных операций;

- многочисленными речевыми нарушениями.

Все перечисленное создает серьезные препятствия в дальнейшем освоении ребенком программного материала по чтению, письму, математике. В связи с этим поддержка развития ребенка является основной задачей педагогического процесса. Определяющую роль в осуществлении такой поддержки играет способность педагога построить педагогический процесс так, чтобы обеспечить преемственность развития. Особенно остро этот вопрос стоит в период перехода от старшего дошкольного возраста к младшему школьному, когда к ученику — еще недавно дошкольнику, учебная деятельность предъявляет совершенно новые требования. Ребенок будет им соответствовать только при определенном уровне функциональной готовности к освоению учебной деятельности. Поэтому правильно организованный в период дошкольного детства образовательный процесс будет являться залогом успешного адаптивного включения ребенка в учебную деятельность и освоения ее с позиции осознанности и самоконтроля. Развиваемые в дошкольных видах деятельности школьно-значимые функции и обеспеченное дошкольными технологиями их многопараметрическое взаимодействие опосредуют развитие и созревание функциональных составляющих основных процессов развития. Многие ученые полагают, что и в начальной школе при возникновении трудностей обращение (возвращение) к средствам дошкольных технологий позволяет повысить уровень новообразований, адекватный потребностям учебной деятельности.

Кроме того, педагог в дошкольной образовательной организации и педагог в школе часто имеют разные ориентиры — параметры отслеживания состояния развития детей, поскольку они «привязаны» к различным видам деятельности, осваиваемым детьми в данные периоды. Это затрудняет процессы обеспечения преемственности развития с позиции возрастной адекватности.

Предлагаемый методический комплект, имеющий, с одной стороны, в качестве диагностируемых показателей элементарные функциональные звенья, а с другой — умения и способности, реализуемые в художественно-творческом процессе, позволяет осуществлять педагогическую интерпретацию особенностей и трудностей в развитии ребенка и разрабатывать рекомендации по выбору оптимальных форм обучения.

Художественно-творческая деятельность в дошкольный период или изобразительная деятельность в школе способны реализовать содержательное обеспечение преемственности развития через формирование психологических предпосылок учебно-познавательной деятельности в целом. На занятиях в ходе освоения технических возможностей художественного или графического изображения

и подбора выразительных средств актуализируются психические процессы, позволяющие осознать, осмыслить внутренние представления, основанные на субъективном восприятии мира ребенком. Таким образом, происходит не только развитие и функциональная интеграция звеньев сенсомоторного уровня, но и овладение мыслительными операциями и процессами понимания, в результате чего достигается объективизация внутренних двигательных, когнитивных, аффективных представлений, осуществляется субъективное вхождение ребенка в окружающий его объективный мир и формируются личностные параметры его психики.

Данный методический комплект ориентирует педагогику на практику, базирующуюся на бесстрессовой диагностике основных школьно-значимых функций, включающей средства контроля эффективности образовательного процесса и позволяющей проследить особенности и динамику развития ребенка.

Уникальность материалов данного методического пособия заключается в том, что ребенок, выполняющий задания из него, не воспринимает их как тестовые, для него это всего лишь игра, соответствующая с его возрастными особенностями, что позволяет исключить страх перед деятельностью и стресс при оценивании.

## **Методические рекомендации по использованию занимательного материала**

---

**Д**анный методический комплект предназначен для выявления уровня развития школьно-значимых функций ребенка непосредственно в процессе педагогической практики. Он разработан для проведения групповых исследований и представляет собой серию творческих заданий по художественно-творческой деятельности для детей старшего дошкольного возраста. Перед детьми ставятся игровые задачи, каждая из которых выполняется ребенком на индивидуальном листе. В методических рекомендациях описывается процедура организации художественно-творческой деятельности детей, предложены листы с заданиями, к каждому заданию разработаны словесные инструкции, которые педагог в устной форме дает детям перед выполняемым заданием. Перед каждым из выполняемых заданий приведены исследуемые параметры развития, затем перечислены словесные инструкции, раскрывающие суть детской деятельности, и представлены критерии оценок, позволяющие выявить уровень развития каждого ребенка по наблюдаемому параметру. После выполнения предложенных творческих заданий с каждым ребенком индивидуально проводится короткая беседа.

Диагностический комплекс содержит 14 практических заданий, на одно диагностическое задание выделяется одно занятие, в итоге общий диагностический комплекс реализуется в течение двух недель. Помимо этого, проводятся дополнительные диагностические мероприятия «Беседа по рисунку “Я летом”», в процессе которых у ребенка исследуется сформированность контекстной речи, знаний о себе и окружающих людях, уровень развития ассоциативного мышления. В заключение диагностических мероприятий осуществляется коллективная деятельность по оформлению группы, а также педагогом анализируется художественно-творческая деятельность в течение года.

## Исследуемые параметры

**Д**ля оценки сформированности школьно-значимых функций у детей дошкольного возраста выделяют параметры, исследуемые по пяти областям развития. Целью исследования является определение сформированности качеств личности ребенка, необходимых для его дальнейшего успешного обучения в школе, повышения ресурсных возможностей организма, развития эмоционального интеллекта. Исследуемые качества личности ребенка представлены в таблице.

### *Школьно-значимые функции в развитии дошкольника*

Исследуемые параметры	Формируемые качества личности дошкольника
<b>➤ Область физического развития</b>	
<i>Развитие представлений о схеме тела</i>	<ul style="list-style-type: none"> <li>&gt; Сформированность представлений о своем местоположении в пространстве (включая и микропространство листа);</li> <li>&gt; сформированность представлений об основных пространственных ориентирах</li> </ul>
<i>Развитие зрительно-пространственного восприятия</i>	Сформированность зрительного образа окружающего мира
<i>Кинестетический праксис</i>	Способность осуществлять контроль за движением на чувственном уровне (зрительном, тактильном)
<i>Динамический праксис</i>	Способность выполнять тонкодифференцированные и тонкокоординированные мелкомоторные движения



Исследуемые параметры	Формируемые качества личности дошкольника
<i>Энергетическое обеспечение деятельности. Мышечно-тонические процессы</i>	Способность выдерживать длительные моторные нагрузки, выносливость при длительном выполнении заданий
<i>Базовые сенсомоторные автоматизмы (и межполушарные интеграции)</i>	Способность координировать на телесном уровне правую и левую части тела, выполнять симметричные и перекрестные согласованные движения
<i>Развитие произвольности деятельности</i>	<ul style="list-style-type: none"> <li>➤ Способность автономно выполнять свое намерение;</li> <li>➤ способность к осознанной рефлексии с последующей коррекцией своего поведения</li> </ul>
<b>➤ Область познавательного (когнитивного) развития</b>	
<i>Развитие сферы образов-представлений</i>	Сформированность реалистичных представлений об окружающем мире
<i>Развитие зрительно-предметного восприятия и зрительно-предметной памяти</i>	Способность к запоминанию предметов, изображений, объектов окружающего мира и оперированию ими
<i>Развитие наглядно-действенного мышления</i>	Способность к практической преобразовательной деятельности, осуществляемой с реальными предметами
<i>Развитие наглядно-образного мышления</i>	Способность осуществлять <b>образное</b> решение задач, предполагающих зрительное представление ситуации и оперирование образами составляющих ее предметов без выполнения реальных практических действий с ними
<b>➤ Область речевого развития</b>	
<i>Развитие вербально-логического мышления</i>	<ul style="list-style-type: none"> <li>➤ Способность использовать понятия и логические конструкции, протекающие во внутреннем, умственном плане с помощью языковых средств;</li> <li>➤ описывать мыслительный процесс, используя речь как транслятор мышления</li> </ul>
<i>Развитие слухоречевой памяти</i>	Способность воспринимать и запоминать речь на слух
<i>Контекстная речь</i>	Способность к связной речи, адекватности речевого оформления мысли, ее понятности для других людей, вытекающей из контекста повествования
<b>➤ Область социально-коммуникативного развития</b>	
<i>Восприятие и воспроизведение эмоциональных состояний</i>	<ul style="list-style-type: none"> <li>➤ Способность адекватно реагировать на многообразие социальных ситуаций;</li> <li>➤ сформированность представлений об эмоциональном многообразии;</li> <li>➤ формирование чувства эмпатии и сопричастности</li> </ul>

Исследуемые параметры	Формируемые качества личности дошкольника
<i>Развитие эмоционального компонента деятельности</i>	<ul style="list-style-type: none"> <li>➤ Психологическая готовность к разным видам деятельности;</li> <li>➤ способность получать удовлетворение от деятельности и адекватно воспринимать оценку своей деятельности</li> </ul>
<i>Сформированность знаний о себе и об окружающих людях</i>	Сформированность «Я-концепции», чувства уважения к своей индивидуальности и индивидуальным особенностям других людей
<i>Наличие чувства принадлежности к группе, коллективу</i>	<ul style="list-style-type: none"> <li>➤ Способность подчинять личные интересы общественным, идти на компромиссы, работать ради общей цели;</li> <li>➤ способность к эмпатии</li> </ul>
<i>Развитие нравственного компонента</i>	Способность руководствоваться общепринятыми и общественно значимыми нормами и правилами морали в своем выборе
<b>➤ Область художественно-эстетического развития</b>	
<i>Развитие творческого потенциала</i>	Способность проявлять индивидуальность при выполнении нетипичных заданий
<i>Развитие воображения</i>	Способность создавать уникальную субъективную реальность на основе восприятия реалистичной картины мира
<i>Развитие ассоциативного мышления</i>	Способность выполнять задания, опираясь на внутренние образы представления и установления логических и алогических связей

## Описание методического материала занимательных заданий

**З**адания выполняются фронтально всеми детьми на занятии по изобразительной деятельности или в свободное время (в режимных моментах).

Последовательность выполнения игровых заданий может быть любой. Несмотря на то что листы раздаточного материала пронумерованы, педагог может сам определить, какое задание он будет выполнять с детьми на занятии, либо привлечь к выбору заданий воспитанников.

При выполнении задания ребенок получает соответствующий исследуемому параметру диагностический лист, количество раздаточных листов зависит от количества детей (плюс 2—3 листа, на случай если ребенок по какой-либо причине испортит свой лист).

Для выполнения некоторых заданий детьми достаточно устной (в свободной форме) постановки игровой задачи педагогом, чтобы содержание работы стало ясно. В других же заданиях приводятся точные инструкции, которые зачитывает педагог (часто не один раз). В заданиях может содержаться от одной до нескольких словесных инструкций. Если дается более одной словесной инструкции, то в задании указывается ее нумерация: «Инструкция 1», «Инструкция 2», «Инструкция 3» и т. д. В этом случае «Инструкция 2» зачитывается после того, как дети выполнят «Инструкцию 1», а «Инструкция 3» — после выполнения детьми «Инструкции 2» и т. д. При необходимости даются методические рекомендации, разъясняющие содержание работы по выявлению уровня развития школьно-значимых функций у детей.

В конце каждого занимательного задания представлены критерии оценок работ детей.

Для выполнения заданий потребуются следующие художественные материалы: фломастеры, цветные графические карандаши, ручки, клеевой карандаш, раздаточные листы, листы бумаги формата А4, ножницы.

В комплектах заданий, перед тем как выдать их детям, лист «Приложение к листу 2» педагог разрезает на восемь картинок по пунктирным линиям. Листы 11 и 12 с изображением трехчастных и восьмичастных сюжетных картинок педагогом также предварительно разрезаются и складываются схоластично по двум сюжетам (в одной стопке будет три карточки, в другой — восемь).

Все рисунки должны храниться в именной папке ребенка, поскольку ряд заданий выполняется им на одном и том же листе. Причем все задания тематически и сюжетно связаны между собой.

Для хранения работ рекомендуется приобрести канцелярские папки или папки-файлы, в которые после выполнения заданий ребенок будет вкладывать свои листы. Таким образом, по завершении диагностики у ребенка будет папка готовых работ и диагностическое заключение для родителей.

Данная диагностика может проводиться как педагогом, так и педагогом-психологом. Диагностический инструментарий составлен таким образом, что его реализация и анализ не вызовут затруднений ни у начинающих педагогов, ни у педагогов со стажем, так как не требует узкоспециальной подготовки.



Творческие

задания



## Творческое задание < 1

### «Какое настроение у твоего клоуна?»

- Восприятие и воспроизведение эмоциональных состояний, присущих людям

**Наблюдаемый параметр** — восприятие и воспроизведение эмоциональных состояний, присущих людям.

**Материалы** (по количеству детей):

- > листы 1а, 1б, 1в (рис. 2), 2 (рис. 3);
- > предварительно разрезанные педагогом нижние половинки лиц с разными эмоциями (приложение к листу 2 (рис. 4));
- > цветные карандаши;
- > клеевой карандаш.

**Методический комментарий.** Для наглядного ориентира педагога на рис. 1 представлены картинки, на которых изображено восемь эмоциональных состояний клоуна — радость, грусть, удивление, страх, гнев, стыд, интерес, отвращение.



Рис. 1. Карта эмоций

Данная карта предназначена не для демонстрации ее детям, она служит для того, чтобы педагогу ориентироваться в правильности выполнения предлагаемого задания.

**Игровая задача 1.** Наша группа детского сада приняла вас, ребята, и стала вам родным домом. Давайте украсим ее так, чтобы нам было весело и празднично находиться здесь. Превратим нашу группу в творческую мастерскую? В этом нам с вами помогут веселые творческие задания. Посмотрите на лежащие у вас на столе листы бумаги. Возьмите из своего комплекта листы 1а, 1б, 1в (рис. 2) с изображением выступления клоуна на арене цирка.

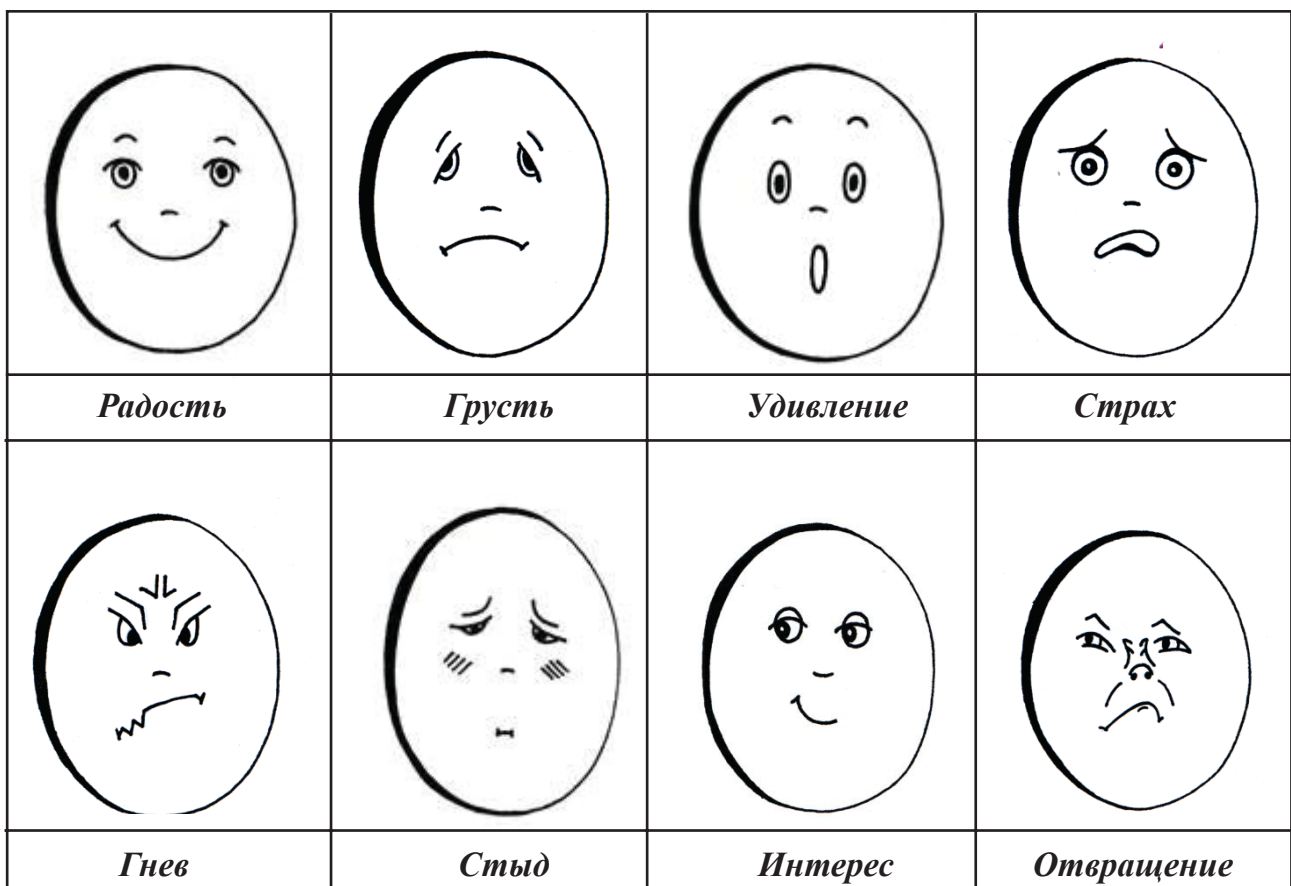
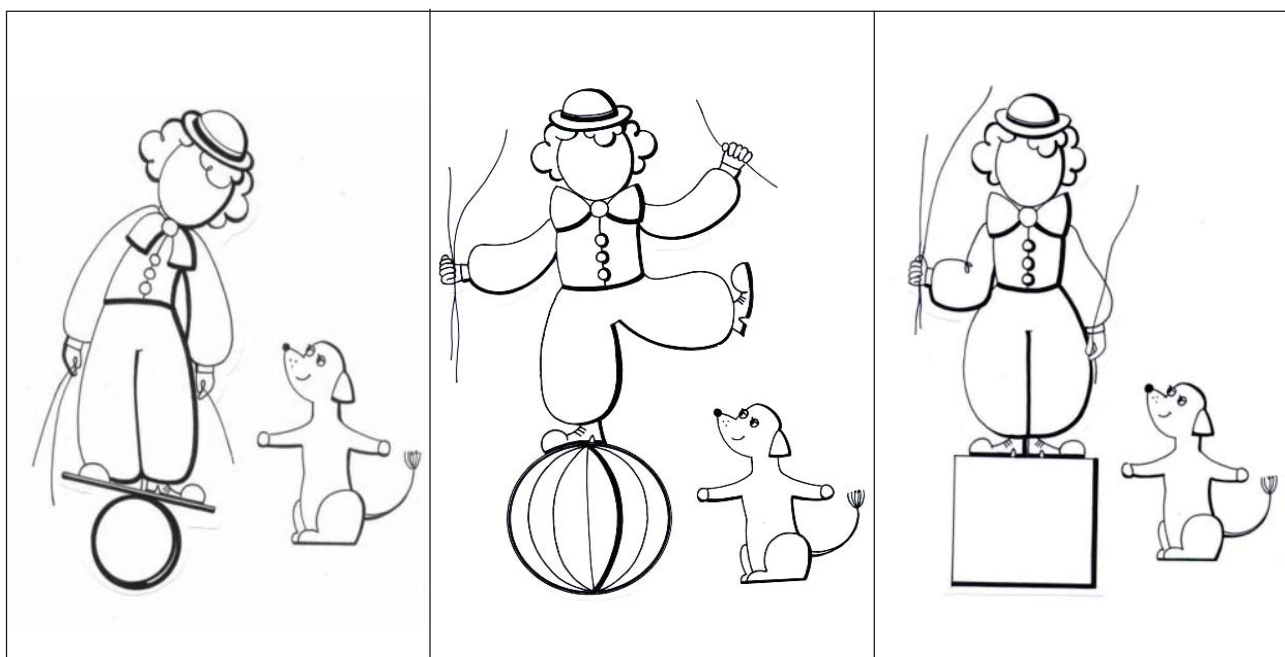

Лист 1а

Лист 1б

Лист 1в

Рис. 2. Клоун на арене

— Вы когда-нибудь были в цирке? Там выступают акробаты, гимнасты, дрессировщики и, конечно же, клоуны! Многие думают, что клоуны всегда веселые. Но это не так. Иногда они грустят, как обычные люди. Внимательно посмотрите на изображения клоунов на листах. Как вы думаете, какое настроение у наших артистов, одинаковое или разное? Какой клоун вам больше нравится?

— Вы уже догадались, что настроение у клоуна разное? Как вы думаете, почему у клоуна на картинках разное настроение?

Чтобы нам понять, какие эмоции может испытывать клоун, давайте назовем эмоции, которые может испытывать любой человек. Их множество, но есть восемь эмоций, которые нам нужно знать, потому что это поможет нам быть более внимательными к другим людям и в случае необходимости прийти им на помощь.

**Методический комментарий.** Педагог называет детям восемь основных эмоций, которые они должны дифференцировать к концу дошкольного возраста: РАДОСТЬ, ГРУСТЬ, УДИВЛЕНИЕ, СТРАХ, ГНЕВ, СТЫД, ИНТЕРЕС, ОТВРАЩЕНИЕ. При этом педагог не демонстрирует детям рисунок 1.

Называя ту или иную эмоцию, педагог задает детям связанный с ней вопрос. Например: ГРУСТЬ. И спрашивает: «Ребята, а вам когда-нибудь бывает грустно?» Обращается либо ко всем детям сразу, либо к каждому ребенку в отдельности: «Маша, а когда тебе бывает грустно?»; «Что ты делаешь, когда тебе грустно?»; «Что ты делаешь, если грустно кому-то рядом?»; «Тебе нравится грустить?» По такому же принципу проводится беседа по каждой из восьми эмоций.

После того как обсуждение завершено, педагог раздает детям лист 2 (рис. 3).



Рис. 3. Лист 2 «Восемь эмоций»

Задание может выполняться в двух вариантах.

❖ *Вариант 1.* Дети самостоятельно дорисовывают рот каждому изображенному лицу и называют эмоцию, которая соответствует каждому выражению. (Такой вариант предпочтителен для детей начальной школы.)

❖ *Вариант 2.* Педагог предварительно разрезает приложение к листу 2 (см. рис. 4) и предлагает ребенку подобрать и наклеить тот рот, который, по его мнению, подходит к глазам.

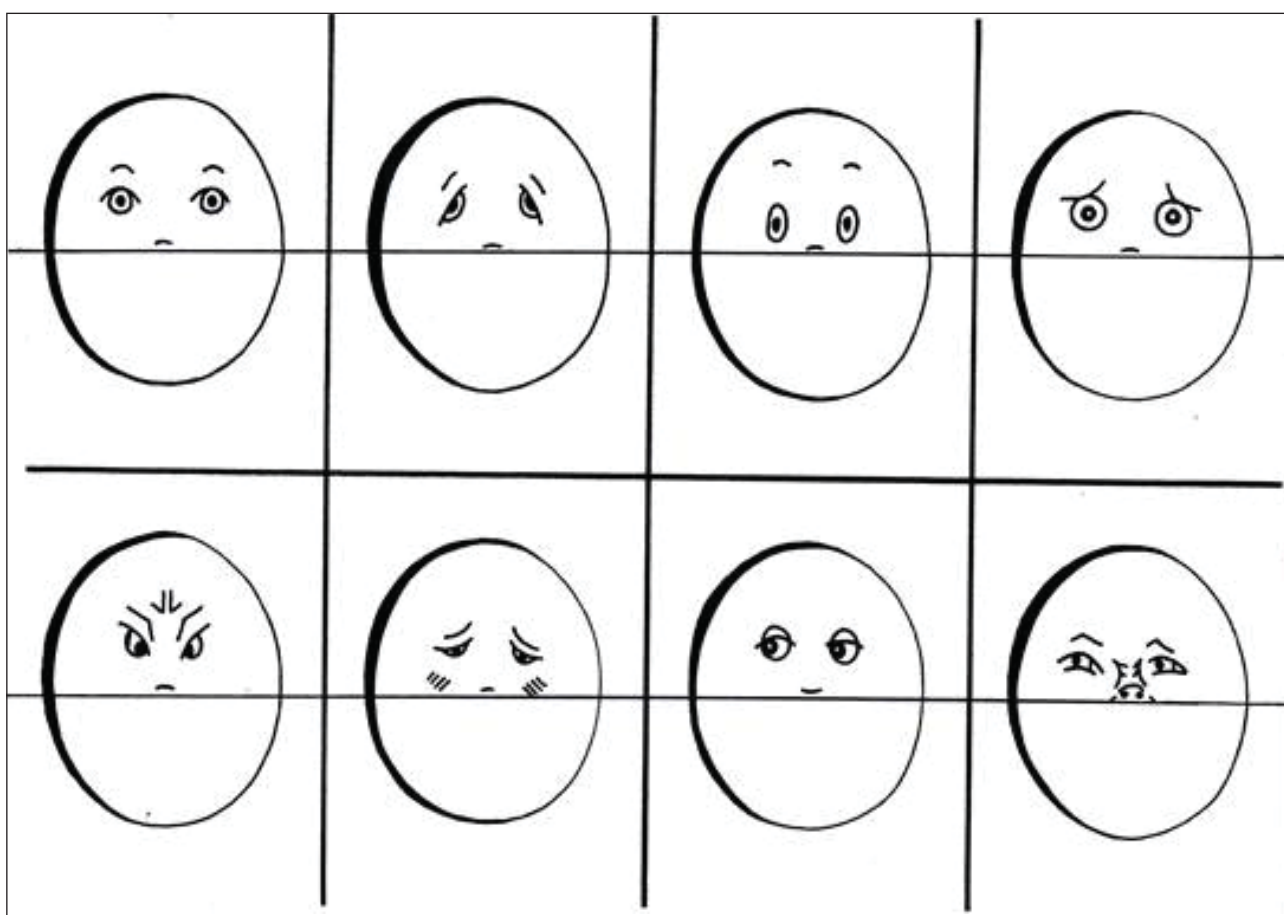

Рис. 4. Приложение к листу 2

### Критерии оценок:

- > 1 балл. Правильно собрал не более трех лиц с разными эмоциями после дополнительной инструкции.
- > 2 балла. Правильно собрал четыре-пять лиц с разными эмоциями после дополнительной инструкции.
- > 3 балла. Правильно собрал шесть лиц с разными эмоциями после дополнительной инструкции или четыре лица без дополнительной инструкции.
- > 4 балла. Правильно собрал семь лиц с эмоциями без дополнительной инструкции.
- > 5 баллов. Правильно собрал восемь лиц с разными эмоциями без дополнительной инструкции.

### Игровая задача 2

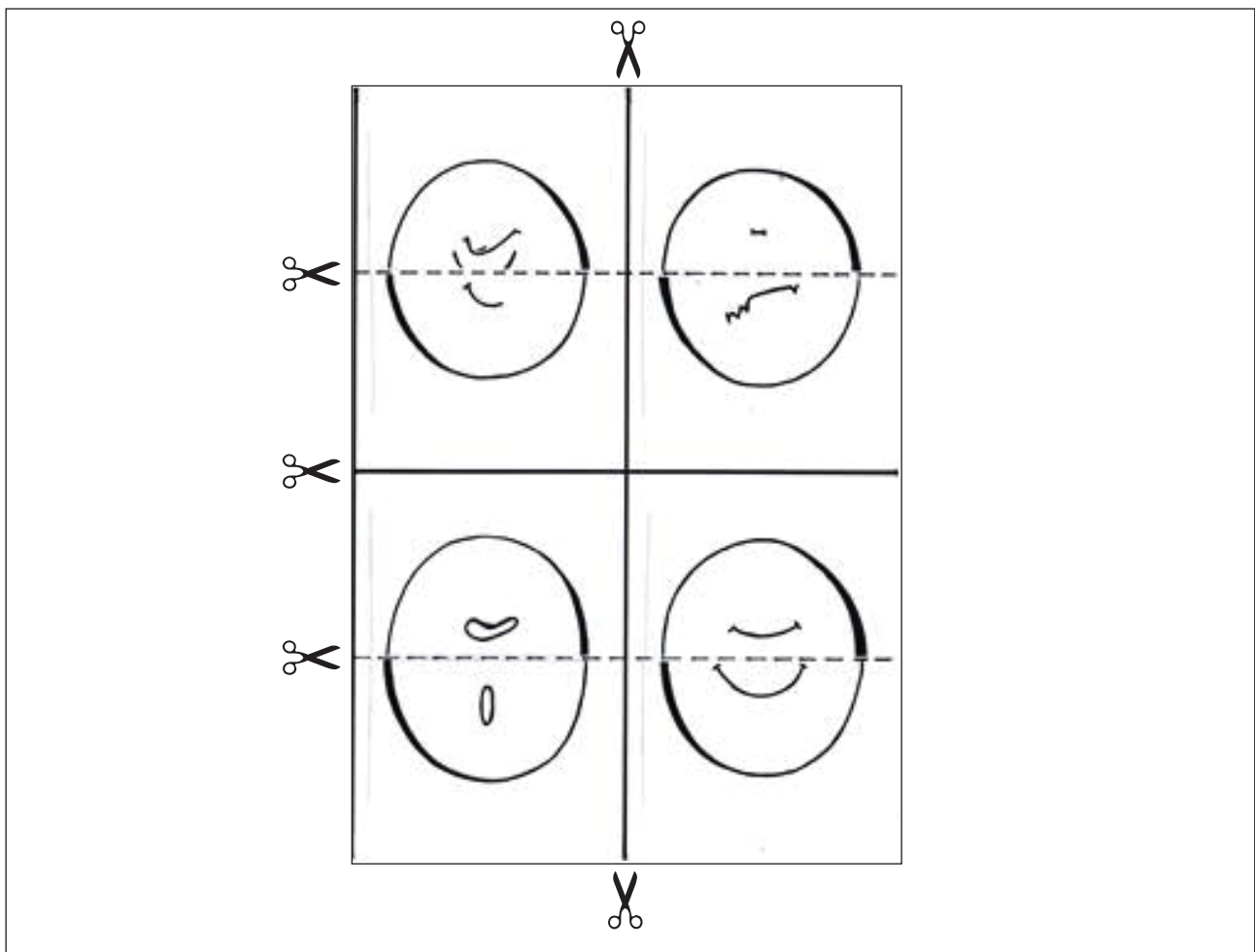
- Ребята, а как мы определяем, какое настроение у человека?
- Можно ли понять, какое у человека настроение, по его позе?

Педагог может попросить детей в позах изобразить ту или иную эмоцию (поднять руки вверх, опустить плечи, закрыть лицо руками и т. д.), проанализировать с детьми изображения на рис. 5 «Эмоции в позах», задавая им вопросы: Какие эмоции использует каждый человечек? Что могло у него случиться? и т. д.





Рис. 5. Эмоции в позах

— Выберите рисунок с изображением того человека, чье настроение вам нравится больше всего, и нарисуйте ему ту эмоцию, которая соответствует его позе.

Если ребенок захочет, он может нарисовать лицо трем клоунам либо выбрать только одного.

**Критерии оценок:** задание носит творческий характер и не оценивается по критериальным показателям.

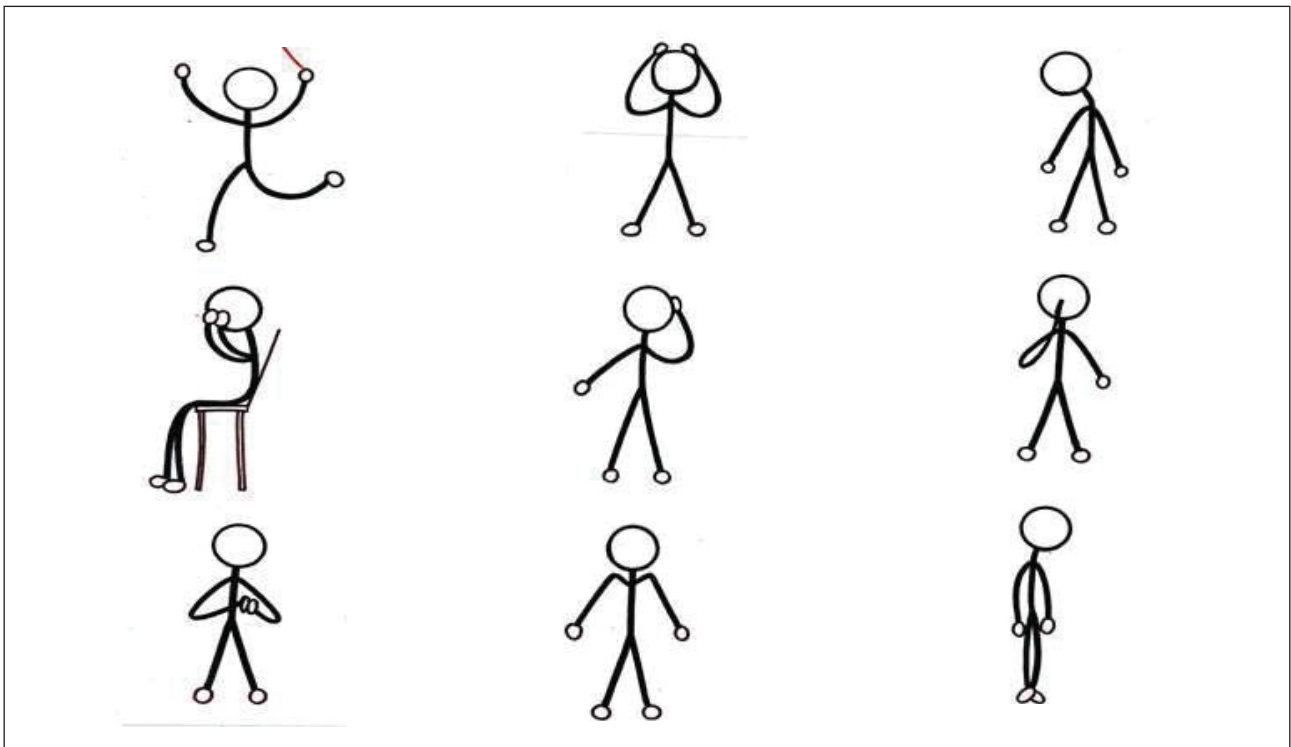
## Творческое задание < 2 «Дорисуй клоуна»

➤ Развитие представлений о схеме тела

**Наблюдаемый параметр** — развитие представлений о схеме тела.

**Материалы** (по количеству детей):

- > листы 1а, 1б или 1в (на которых изображены лица клоуна) (рис 2).
- > цветные карандаши.

**Игровая задача.** Выберите того клоуна, с которым вам хотелось бы выполнять задание. Посмотрите на клоуна — в руках у него должны быть шарики, но художник забыл их нарисовать, также он забыл украсить костюм клоуна. Пора нам исправить эту ошибку! Готовы?

Но для того чтобы правильно выполнить задание, надо быть очень внимательными. Я буду говорить вам, что нужно делать, а вы слушайте меня и точно следуйте моим инструкциям.

*Инструкция 1.* На *левой* руке, на рукаве клоуна, нарисуйте *зеленые* цветы.

*Инструкция 2.* На *правой* руке, на рукаве клоуна, нарисуйте *желтые* цветы.

После выполнения действий по инструкциям 1 и 2 детям предлагается упражнение-подсказка:

— Где у вас левая рука? Встаньте в пары со своим соседом лицом к лицу. Какая рука окажется у соседа напротив вашей правой руки? (Левая.)

*Инструкция 3.* А теперь найдите *левую* руку у клоуна и нарисуйте в ней *красные* шарики.

*Инструкция 4.* Затем нарисуйте в *правой* руке клоуна *синие* шарики.

Помощь педагога: если кто-то из детей не справился с заданиями, то педагог вместе с данным ребенком находит правую руку у клоуна и еще раз повторяет инструкции 3 и 4.

*Инструкция 5.* Закрасьте ботинок на *левой* ноге клоуна *синим* цветом, а ботинок на *правой* — *красным* цветом.

Если кто-то из детей не справился с заданием, то педагог вместе с данным ребенком находит левую ногу у клоуна и повторяет инструкцию 5.

### **Критерии оценок:**

➤ 1 балл. Ребенок не выполнил ни одного действия правильно даже с помощью педагога.

➤ 2 балла. Ребенок не справился с выполнением инструкций 1 и 2, после упражнения-подсказки не справился с выполнением инструкций 3 и 4, но после помощи педагога справился с заданиями по инструкциям 3 и 4 и самостоятельно справился с заданием по инструкции 5.

➤ 3 балла. Ребенок не справился с заданиями по инструкциям 1 и 2, после упражнения-подсказки испытывал затруднения с выполнением задания по инструкции 3, просил дополнительной помощи педагога перед выполнением данной инструкции и после помощи взрослого справился с этим заданием, а также с заданиями по инструкциям 4 и 5.

➤ 4 балла. Ребенок не справился с заданиями по инструкциям 1 и 2, но после упражнения-подсказки самостоятельно справился со всеми остальными заданиями по инструкциям 3—5.

➤ 5 баллов. Ребенок справился с заданиями по инструкциям 1—5 самостоятельно.

## Творческое задание 3 «Что забыл дорисовать художник для клоуна?»

➤ Развитие сферы образов-представлений

**Наблюдаемый параметр** — развитие сферы образов-представлений.

**Материалы** (по количеству детей):

- > лист 3 (рис. 6);
- > простой графический карандаш.

**Игровая задача.** Художник начал рисовать предметы, которые нужны клоуну для представления, но не дорисовал их. Возьмите лист 3 (рис. 6). Как вы думаете, что хотел нарисовать художник? Дорисуйте те предметы, которые узнали.



Рис. 6. Лист 3 «Что забыл нарисовать художник?»

**Критерии оценок:**

- > 1 балл. Самостоятельно или с помощью педагога опознал не более двух предметов.
- > 2 балла. Самостоятельно или с помощью педагога опознал три-четыре предмета.

> 3 балла. Самостоятельно или с помощью педагога опознал пять-шесть предметов.

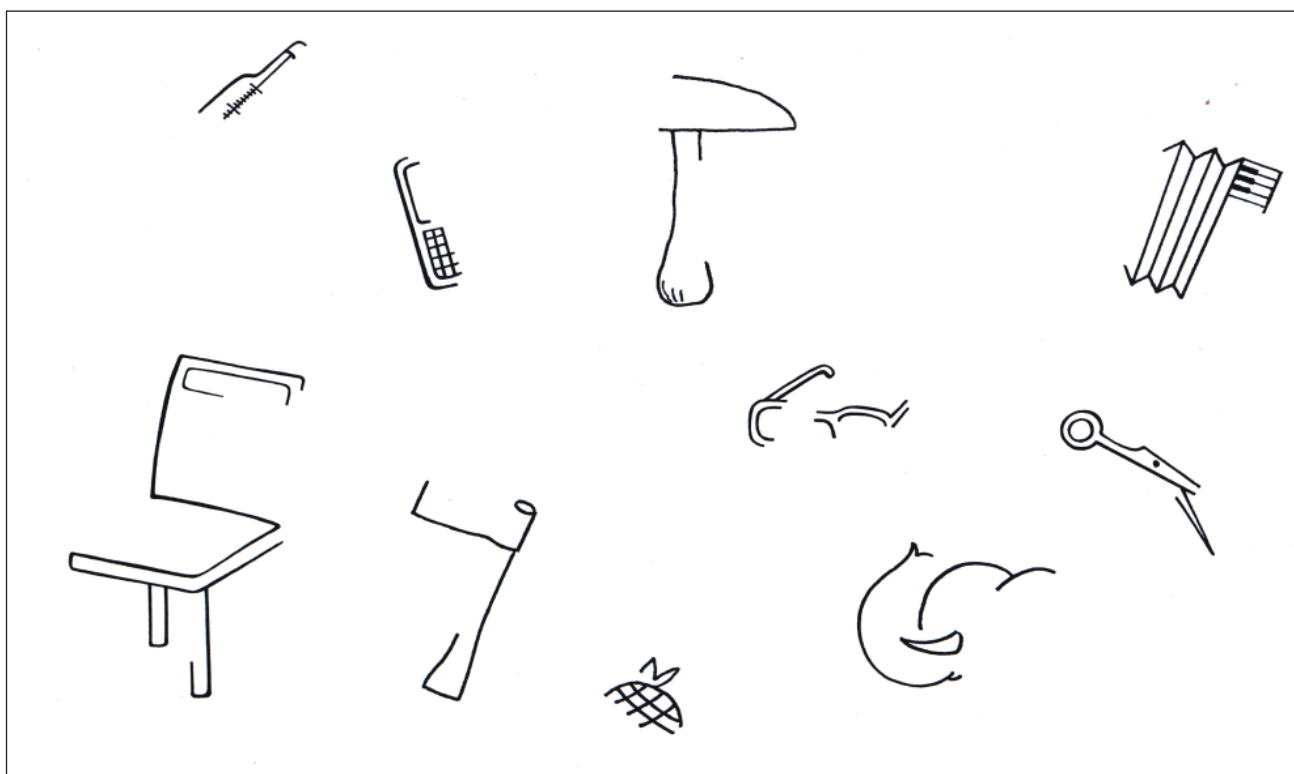
> 4 балла. Самостоятельно опознал семь-восемь предметов.

> 5 баллов. Самостоятельно опознал и дорисовал девять-десять предметов.

**Методические рекомендации.** После выполнения задания, в свободное время, педагог просматривает работы и проводит индивидуальную работу с теми детьми, которые не опознали все или некоторые из картинок. Помощь педагога в опознании дошкольником образов заключается в анализе с ребенком элементов объекта и переборе ребенком вариантов: «На что похожа эта часть?», а затем анализе целого образа: «Как ты думаешь, какие предметы могут состоять из таких частей?» или в помощи при создании целостного образа путем перебора вариантов: «Как ты думаешь, у кого может быть такой бивень? Почему?»

## Творческое задание < 4 «Цирковая собачка»

➤ Развитие зрительно-предметной памяти

**Наблюдаемый параметр** — развитие зрительно-предметной памяти.

**Материалы** (по количеству детей):

> листы 1а, 1б, 1в (рис. 2), 4 (рис. 7);

> красный, синий и зеленый графические карандаши.

**Игровая задача.** Клоун выступает с собачкой, но художник забыл нарисовать ей цирковую одежду и цирковые предметы, с которыми она выступает. Нарисуйте их для собачки.

**Инструкция 1.** Достаньте лист 4 (см. рис. 7) и *красный* карандаш. Внимательно посмотрите (в течение 20 секунд) на наряд собачки и на предметы, с которыми она выступает на представлении. А теперь переверните лист изображением вниз и нарисуйте их по памяти.

**Инструкция 2.** Отложите этого клоуна с собачкой, перевернув его изображением вниз. Возьмите второго клоуна с собачкой и достаньте *синий* карандаш. Теперь

снова переверните лист 4 с изображением собачки и еще раз внимательно посмотрите на нее (15—20 секунд), стараясь запомнить наряд собачки и ее предметы. Переверните лист картинкой вниз и нарисуйте их по памяти.

*Инструкция 3.* Все нарисовали? Теперь возьмите третьего клоуна, достаньте *зеленый* карандаш, посмотрите (15—20 секунд) на наряд собачки и ее предметы, переверните лист изображением вниз и нарисуйте предметы и наряд по памяти.



Рис. 7. Лист 4 «Цирковая собачка»

**Критерии оценок:**

- > 1 балл. Ребенок в самой удачной из попыток передал до трех деталей рисунка правильно (оценивается относительная узнаваемость деталей во всех уровнях — от низкого до очень высокого).
- > 2 балла. Ребенок в самой удачной из попыток передал правильно четыре детали рисунка.
- > 3 балла. Ребенок в самой удачной из попыток передал правильно пять-шесть деталей рисунка.
- > 4 балла. Ребенок в самой удачной из попыток передал правильно семь-восемь деталей рисунка.
- > 5 баллов. Ребенок в самой удачной из попыток передал правильно девять-десять деталей рисунка.

## Творческое задание < 5 «Поиск сундука клоуна»

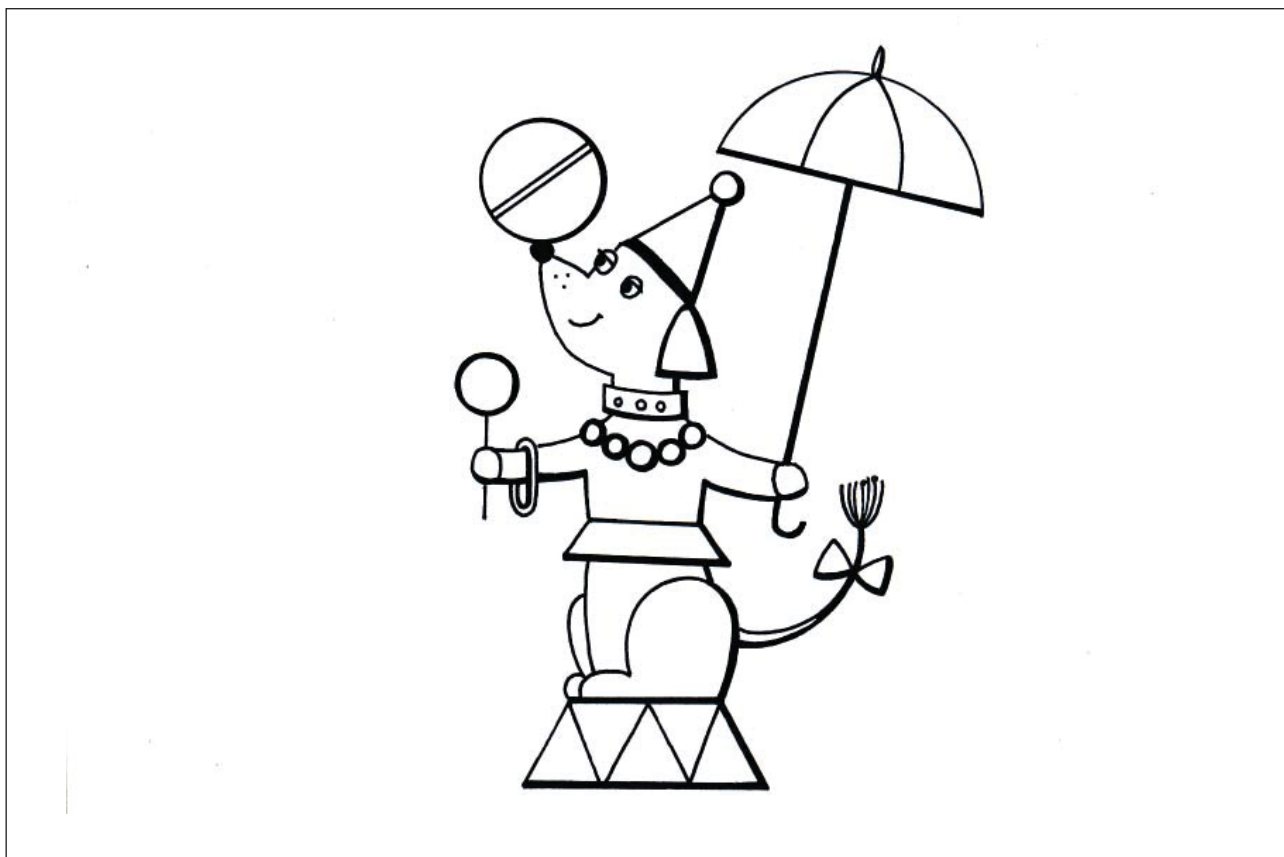
- Развитие зрительно-пространственного восприятия
- Развитие произвольности деятельности
- Развитие эмоционального компонента деятельности
- Развитие продуктивности образного воображения

### **Наблюдаемые параметры:**

1. Развитие зрительно-пространственного восприятия (*оценивается умение правильно ориентироваться в микропространстве листа, наличие представлений о таких пространственных ориентирах, как верх, вниз, лево, право, диагональ, центр клетки, середина левой, правой, верхней и нижней стороны клетки*).

2. Развитие произвольности деятельности (*исследуется умение осуществлять контроль за процессом деятельности и за ее результатом*).

3. Развитие эмоционального компонента деятельности (*степени заинтересованности и включенности ребенка в творческий процесс на протяжении всей деятельности*).

4. Развитие продуктивности образного воображения (*способность придавать замыслу форму законченного, осознаваемого «продукта», созданного на основе приобретенных навыков использования различных композиционных средств и материалов*).

### **Материалы** (по количеству детей):

- > лист 5 (рис. 9);
- > цветные графические карандаши или фломастеры.

**Методический комментарий.** В данном задании представлены два варианта: один упрощенный, другой более сложный. Для осуществления диагностики можно выбрать один из вариантов — в зависимости от индивидуальных особенностей детей. Второй вариант повышенной сложности, он может быть предложен как всей группе детей, если они показывают высокие способности при ориентации в пространстве листа, так и в качестве подгрупповой или индивидуальной работы с детьми, для дополнительной тренировки.

### ➤ *Вариант 1 (упрощенный)*

Для наглядного ориентира педагога на рис. 8 «Поиск сундука клоуна 1» представлена выполняемая ребенком упрощенная игровая задача 1, а на рис. 10 «Поиск сундука клоуна 2» дан более сложный вариант выполнения ребенком задачи 2.



Рис. 8. Поиск сундука клоуна 1

**Игровая задача 1.** Что нужно клоуну для выступления? Все необходимые для этого вещи спрятаны у него в сундуке. Но вот беда, однажды фокусник что-то напутал и вместо воздушного шарика исчез сундук клоуна. Давайте поможем клоуну его отыскать. Для этого возьмите лист 5 (рис. 9). На нем уже намечены клетки, по которым мы будем ориентироваться при поиске пропажи.

Вы должны быть очень внимательны к моим словам, указывающим направление движения, и отмечать путь сначала точками на листе-карте, а затем сразу же соединять эти точки линией.

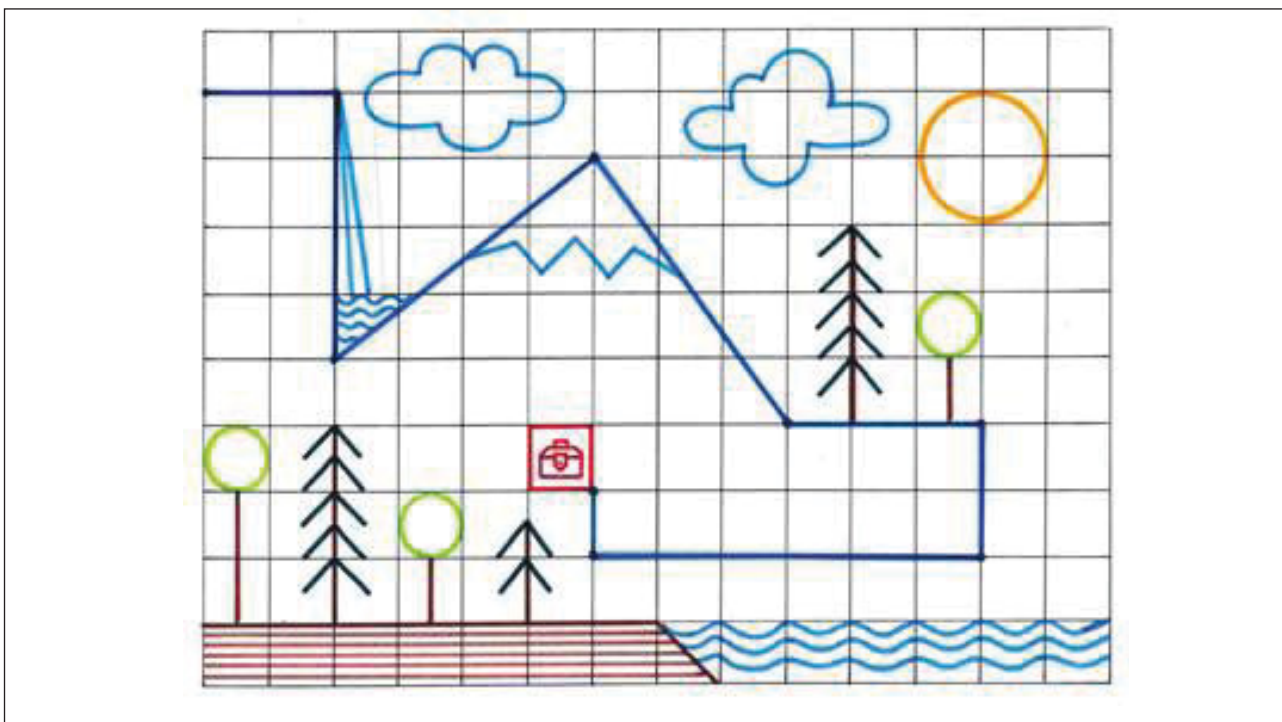

Рис. 9. Раздаточный лист 5

**Методические рекомендации.** Непосредственно перед выполнением игровой задачи 1 педагог поясняет детям, что точки ставятся не в центре клетки, а в углу. Для наглядности он демонстрирует детям несколько ходов по клеткам в разных направлениях (вверх-вниз, вправо-влево). Ребятам могут быть розданы листы-пробники, на которых они смогут потренироваться.

Задания в игровой задаче 1 выполняются детьми самостоятельно, без показа образца, с опорой только на словесную инструкцию. При осуществлении педагогом словесной инструкции допускается однократное повторение, при этом необходимо произнести слово «Повторяю».

*Инструкция 1.* Найдем верхний левый угол листа. Отступим от верхнего левого угла листа вниз одну клетку. Поставим точку. Отсюда мы отправимся в путь. Отступим две клетки вправо, поставим точку. Соединим две полученные точки линией.

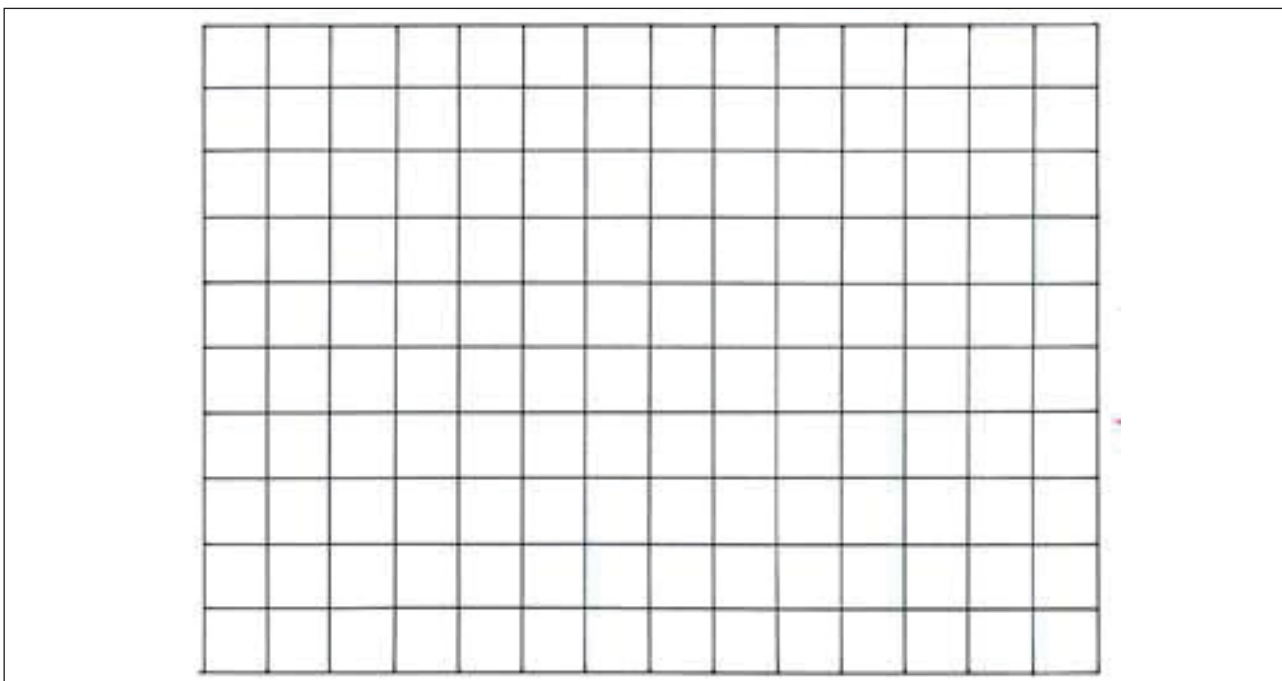
*Инструкция 2.* Далее отсчитаем четыре клетки вниз, поставим точку. Соединим линией эту точку с предыдущей точкой.

*Инструкция 3.* Далее от последней точки отсчитаем четыре клетки вправо и три клетки вверх, поставим точку. Соединим линией эту точку с предыдущей. Все остальные точки тоже будем соединять линией, только я об этом больше не буду напоминать.

*Инструкция 4.* От последней точки отсчитаем три клетки вправо и четыре клетки вниз. Поставим точку.

*Инструкция 5.* Далее отсчитаем три клетки вправо. Поставим точку.

*Инструкция 6.* Затем отсчитаем две клетки вниз. Поставим точку.

*Инструкция 7.* Отсчитаем шесть клеток влево. Поставим точку.

*Инструкция 8.* Отсчитаем одну клетку вправо и три клетки вверх. Поставим точку.

*Инструкция 9.* Отсчитаем одну клетку вверх. Эта точка является нижней правой вершиной той клетки, в которой спрятан сундук. Обведем эту клетку.

**Игровая задача 2.** А теперь давайте дорисуем пейзаж, среди которого, по вашему мнению, был спрятан сундук клоуна, и линию — дорогу, по которой мы шли, — так включим в наш пейзаж, чтобы никто не догадался, что это путь к сундуку. Это тайный путь!

☛ *Вариант 2 (с усложнением)*

Для наглядного ориентира педагога на рис. 10 представлена выполняемая ребенком игровая задача 2.





Рис. 10. Поиск сундука клоуна 2

### ***Игровая задача 1***

*Инструкция 1.* Отступим от верхнего левого угла листа вниз на одну клетку. Поставим точку. Отсюда мы отправимся в путь. Отступим на две клетки вправо, поставим точку. Соединим две полученные точки линией.

*Инструкция 2.* Затем отсчитаем три клетки вниз, поставим точку. Соединим линией эту точку с предыдущей точкой.

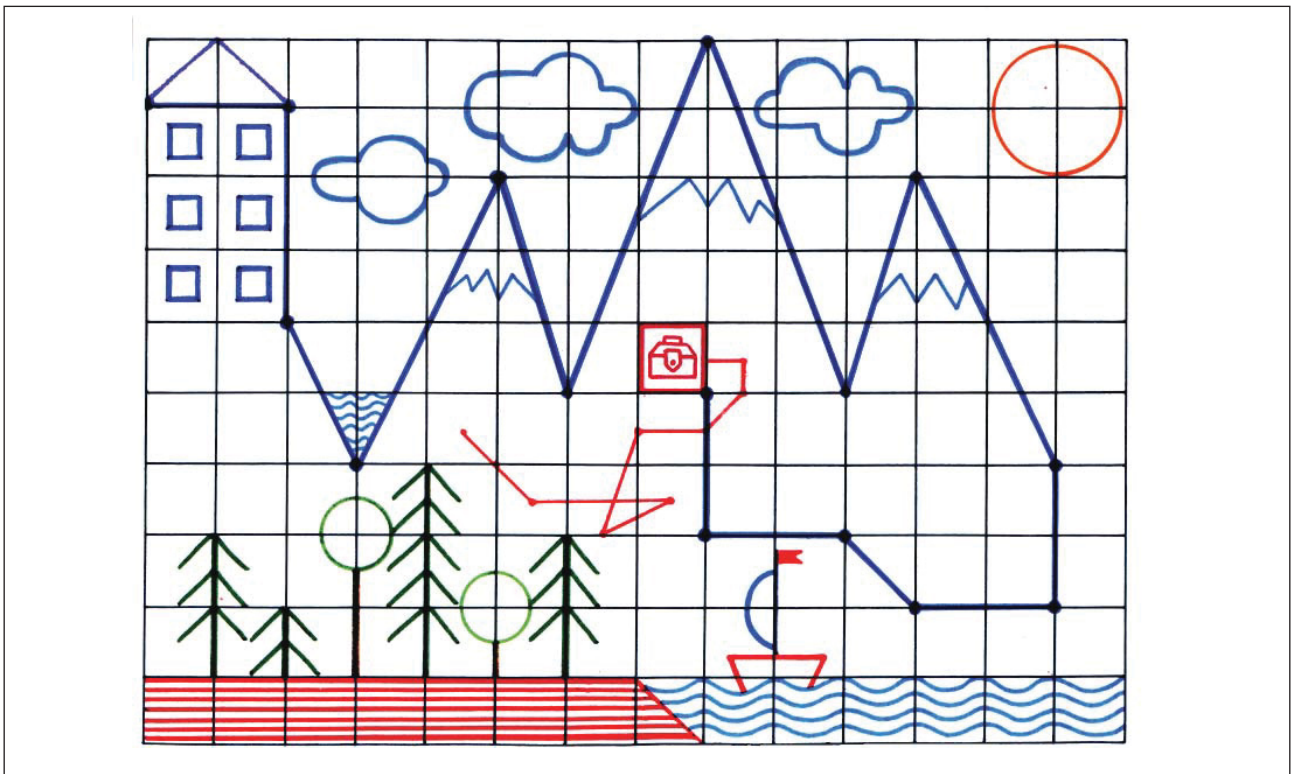
*Инструкция 3.* Далее отсчитаем одну клетку вправо и две вниз, поставим точку. Соединим линией эту точку с предыдущей. Все остальные точки тоже будем соединять линией, только я об этом больше не буду напоминать.

*Инструкция 4.* Отсчитаем две клетки вправо и четыре клетки вверх.

*Инструкция 5.* Отсчитаем одну клетку вправо и три клетки вниз.

*Инструкция 6.* Отсчитаем две клетки вправо и пять клеток вверх.

*Инструкция 7.* Отсчитаем пять клеток вниз и две клетки вправо.

*Инструкция 8.* Отсчитаем одну клетку вправо и три клетки вверх.

*Инструкция 9.* Отсчитаем две клетки вправо и четыре клетки вниз.

*Инструкция 10.* Отсчитаем две клетки вниз.

*Инструкция 11.* Отсчитаем две клетки влево.

*Инструкция 12.* Отсчитаем одну клетку вверх и одну клетку влево.

*Инструкция 13.* Отсчитаем две клетки влево.

*Инструкция 14.* Отсчитаем две клетки вверх. Наконец-то сундук найден! Он спрятан в указанном месте. Эта точка является нижней правой вершиной той клетки, в которой спрятан сундук. Обведите эту клетку.

**Игровая задача 2.** Пока мы искали сундук, заблудились в лабиринте. Как из него выйти? У меня есть план, который записан на листе. Слушайте внимательно и проходите этот путь линией *синего* цвета.

> Путь А

*Инструкция 1.* Возьмите синий карандаш. Найдите середину правой стороны клетки, в которой расположен сундук. Поставьте точку — это путь к выходу. Пройдите до центра клетки, которая расположена справа от клетки с сундуком.

*Инструкция 2.* Поверните вниз и дойдите до середины нижней стороны клетки, в которой вы оказались.

*Инструкция 3.* Теперь переходите в клетку, которая ниже той, в которой вы были сейчас. Поверните наклонно влево-вниз и дойдите до середины левой стороны клетки, в которой вы оказались.

*Инструкция 4.* Теперь двигайтесь по клетке, которая левее той, в которой вы только что находились, пройдите горизонтально к середине левой стороны этой клетки.

> Путь Б

*Инструкция 1.* А теперь пойдите через клетку, которая левее той, в которой вы прошли горизонтально. Пойдите наклонно вниз-влево к середине нижней стороны клетки, которая находится под этой клеткой.

*Инструкция 2.* Теперь пойдите в центр клетки, которая находится правее той клетки, в которой вы сейчас.

*Инструкция 3.* Сейчас пойдите влево горизонтально через середину левой стороны клетки, в которой вы находитесь, полностью пройдите клетку, которая левее данной, и остановитесь в центре следующей клетки.

*Инструкция 4.* А сейчас направляйтесь в верхний левый угол клетки, в которой вы оказались, и через него пройдите до центра следующей клетки, которая находится выше и левее той, в которой вы были. Ура! Мы вышли из лабиринта!

Кто-то заблудился? Тогда вам поможет план, который нарисован на рисунке 10. Посмотрите на него. Вы можете взять *красный* карандаш и выйти из лабиринта по этому плану.

**Методические рекомендации.** Если при выполнении второй игровой задачи дети испытывают затруднения, то есть не могут правильно воспроизвести обратный путь из лабиринта на слух, воспитатель предлагает им посмотреть на рисунок 10 и скопировать оттуда обратную дорогу красным карандашом. Такая работа важна для логического завершения игровой задачи.

**Игровая задача 3.** А теперь давайте дорисуем пейзаж, среди которого, по вашему мнению, был спрятан сундук клоуна, и линию — дорогу, по которой мы шли, — так включим в наш пейзаж, чтобы никто не догадался, что это путь к сундуку. Это тайный путь!

**❶ Критерии оценок развития зрительно-пространственного восприятия <sup>4</sup>:**

> 1 балл. Не ориентируется в микропространстве листа, допускает ошибки в определении направления движения, не там ставит точки. В целом допускает более четырех ошибок.

> 2 балла. Для выполнения задания требуются уточнения, дополнительное привлечение внимания к правильному выполнению задачи. Допускает не более четырех ошибок.

> 3 балла. Правильно ориентируется в микропространстве листа при выполнении игровой задачи. Однако при работе по словесной инструкции нуждается в ее повторении и дополнительных уточнениях, при этом условии не допускает ошибок.

> 4 балла. Игровую задачу выполняет правильно, повторения инструкции не требуется, однако в начале работы (по инструкциям 1—2) просит педагога проверить, правильно ли он выполнил задание. Остальную часть работы выполняет уверенно.

> 4—5 баллов. Игровую задачу выполняет правильно без дополнительных уточнений и разъяснений.

**❷ Критерии оценок развития произвольности деятельности (исследуется умение осуществлять контроль за процессом деятельности и за ее результатом):**

> 1 балл. Ребенок постоянно отвлекается от задания на постороннюю деятельность. Не способен найти и исправить свои ошибки, даже если педагог привлекает внимание ребенка к ним.

> 2 балла. Включается в данную деятельность только в момент привлечения его внимания к необходимости делать это, затем опять забывает. Не всегда четко представляет себе требуемый результат.

> 3 балла. Осуществляет контроль и самопроверку на протяжении первой половины работы, затем отмечается снижение самоконтроля, присутствуют множественные элементы самокоррекции.

> 4 балла. Самостоятельно выполняет задание, присутствуют один-два элемента самокоррекции.

> 5 баллов. Сразу правильно понимает поставленные игровые задачи и особенности выполнения заданий. Показывает высокие результаты сосредоточенности и самоконтроля при выполнении игровых задач.



<sup>4</sup> При исследовании развития зрительно-пространственного восприятия анализируется выполнение первой игровой задачи.

**③ Критерии оценок развития эмоционального компонента деятельности** (степень заинтересованности и включенности ребенка в творческий процесс на протяжении всей деятельности):

> 1 балл. Не проявляет инициативы в выполнении игровых задач. Работает неохотно, с трудом. От выполнения второй игровой задачи отказывается.

> 2 балла. Нуждается в дополнительной стимуляции к деятельности, постоянной помощи педагога. Задание 2 выполняет только после дополнительных разъяснений и побуждений педагога.

> 3 балла. При выполнении заданий не требует дополнительной мотивации, выполняет работу самостоятельно, творчески, второе задание выполняет с интересом, но не продолжительно.

> 4 балла. Оба задания выполняет с большим интересом. Наблюдателен, внимателен на протяжении всей деятельности. Над вторым заданием работает с особым энтузиазмом, проявляет оригинальность.

> 5 баллов. Все задания выполняет с большим интересом. После занятия продолжает работу над рисунком, не может оторваться от работы (или говорит о своих планах — продолжить работу дома).

**④ Критерии оценок развития продуктивности образного воображения**<sup>5</sup> (способность придавать замыслу форму законченного, осознаваемого «продукта», созданного на основе приобретенных навыков использования различных композиционных средств и материалов):

> 1 балл. Не способен выполнить вторую игровую задачу, по просьбе педагога добавляет один-два элемента, сюжет не прослеживается.

> 2 балла. В процессе выполнения второй игровой задачи испытывает затруднения, нуждается в образце. Заполняет лист с трудом, не способен придать рисунку форму законченности, логической завершенности; линия, изображенная в первом задании, в сюжет не включается. Нуждается в визуальной демонстрации образца.

> 3 балла. Не нуждается в образце. При выполнении задания дорисовать пейзаж выстраивает взаимосвязь вносимых творческих элементов, подчиняя их единому сюжету (например, нарисованную линию включает как дорогу, вдоль которой расположены встречающиеся на пути машины, лес, дома и т. п.). Однако элементами заполняет только пространство около изображенной в первом задании линии. Проявляет заинтересованность на протяжении всего задания, с удовольствием дополняет рисунок творческими элементами, однако использует только известные технические приемы и способы, знакомые их сочетания, усвоенные ранее.



<sup>5</sup> При исследовании развития продуктивности образного воображения оценивается только вторая игровая задача.

> 4 балла. Не нуждается в образце. Задание вызывает большой интерес, включен в деятельность, самостоятелен. Задумывает и реализует интересный сюжет, заполняет все пространство листа. Линия гармонично включается в сюжет. Для выполнения задания хотя и использует знакомые технические приемы и элементы, но обогащает их новыми сочетаниями. Дорабатывает сюжет согласно творческому замыслу.

> 5 баллов. Задания выполняет своим способом, которому его ранее не обучали. Проявляет неординарность мышления, оригинальность, привнося в деятельность новые, нестандартные решения — линия становится частью предметного изображения (например, дорисовывает к линии элементы, получая одногорбого верблюда и т. п.), а предметное изображение включается в сюжет, который дорабатывается согласно творческому замыслу. Может выйти за рамки первоначального сюжета.

## Творческое задание < 6

### «Сундук клоуна»

➤ Кинестетический праксис  
(умение соотносить манипулятивные движения  
с пространственным контуром при штриховке  
или закрашивании изображения)

**Наблюдаемый параметр** — кинестетический праксис (умение соотносить манипулятивные движения с пространственным контуром при штриховке или закрашивании изображения).

**Материалы** (по количеству детей):

- > лист 6 (рис. 11);
- > цветные карандаши или фломастеры.

**Игровая задача.** Сундук наконец-то найден. Он нарисован на листе 6 (см. рис. 11). Найдите его в вашем комплекте. Но что-то он не похож на сундук клоуна — не праздничный, не яркий. Над ним надо потрудиться и украсить его аккуратными штрихами.

**Инструкция 1.** Украсьте низ сундука бордюрной полосой. Первый квадрат снизу слева украсьте штрихами, направленными сверху вниз, как уже показано в этой клетке (педагогом также осуществляется показ штриховки в данной клетке).



Рис. 11. Лист 6 «Сундук клоуна»

Второй после него оставим незаштрихованный.

*Инструкция 2.* Третий квадрат снизу слева украсьте штрихами, направленными слева направо, как уже показано в этой клетке (педагогом осуществляется показ штриховки в данной клетке).

Четвертый квадрат пропустим.

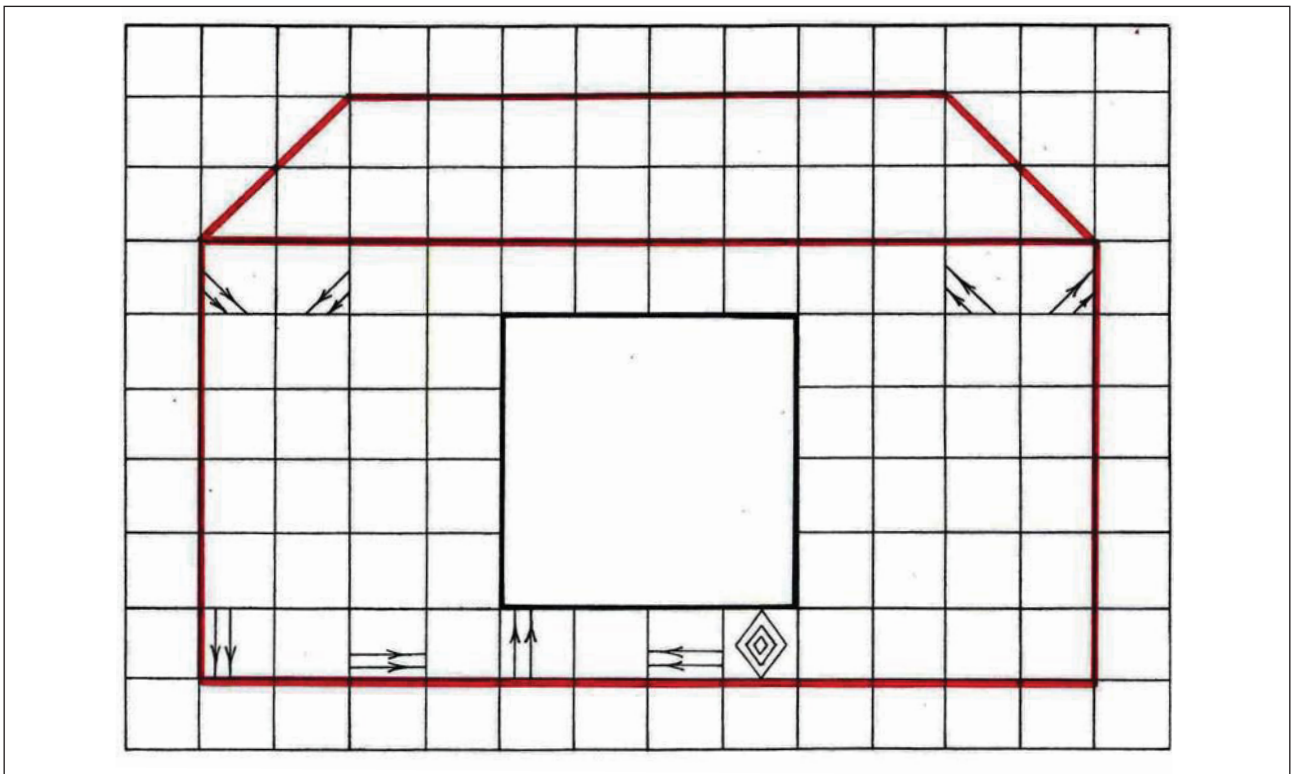
*Инструкция 3.* Пятый квадрат снизу слева украсьте штрихами, направленными снизу вверх, как уже показано в этой клетке (педагог показывает штриховку в данной клетке).

Шестой квадрат пропустим.

*Инструкция 4.* Седьмой квадрат снизу слева украсьте штрихами, направленными справа налево, как уже показано в этой клетке (педагог показывает штриховку в данной клетке). Закончите украшать нижнюю полосу самостоятельно, так как мы начали ее украшать, чтобы получился ритмичный орнамент до конца нижней части сундука. Не забудьте пропускать клеточки.

*Инструкция 5.* А теперь украсьте верхнюю часть передней стенки сундука. Первый квадрат сверху слева украсим штрихами, направленными наклонно вниз слева направо, как уже показано в этой клетке (штриховку показывает педагог).

*Инструкция 6.* Вторым квадрат сверху слева украсьте штрихами, направленными наклонно вниз справа налево, как уже показано в этой клетке (педагог показывает штриховку).

*Инструкция 7.* Первым квадрат сверху справа украсьте штрихами, направленными наклонно вверх слева направо, как уже показано в этой клетке (педагог показывает штриховку в данной клетке).

*Инструкция 8.* Второй квадрат сверху справа украсьте штрихами, направленными наклонно вверх, справа налево, как уже показано в этой клетке (педагог показывает штриховку в данной клетке). Закончите украшать верхнюю полосу таким же узором, каким вы начали украшать сундук по краям.

*Инструкция 9.* А теперь заполните на нижней стороне сундука все пустые клетки ромбами — образец ромба мы видим в восьмой клетке снизу (педагогом также осуществляется показ вписывания одного ромба). Найдите на нижней стороне стенки сундука вторую клетку слева. Нарисуйте в ней ромб. От середины нижней стороны клетки проведите наклонную линию, не доходя до середины левой стороны клетки, затем измените направление линии, проводя ее к середине верхней стороны этой клетки, и продолжите эту линию к середине правой стороны клетки, но не доводя линию до нее, изменим направление движения к середине нижней стороны клетки. Получился ромб. Впишите в него ромб поменьше на одинаковом расстоянии от сторон большого ромба. А уже в этот ромб впишите маленький ромб. Остальные пустые клетки заполните ромбами самостоятельно.

**Критерии оценок кинестетического праксиса** (*исследуется умение соотносить манипулятивные движения с пространственным контуром при штриховке или закрашивании изображения*):

➤ 1 балл. Задание выполняет неуверенно, в медленном темпе. Испытывает значительные трудности при рисовании контура сундука: при соединении точек линией не может остановить движение в заданной точке или не доводит линию до точки. Линии имеют значительную кривизну. Испытывает трудности при выполнении штриховки во всех направлениях: выходит за контуры клетки, не доводит штрихи до края клетки, заполняя только центр клетки; штрихи размашистые, хаотичные, разнонаправленные, неровные, трудно разобрать положение штриха (отклонение от вертикали и горизонтали, изменение угла наклона штриха от заданного педагогом). Ромбы имеют неправильную форму, не выдержан угол наклона сторон, ромбы выходят за пределы клетки или, наоборот, значительно не доходят до верхней и нижней границ клетки, ребенок не может вписать в них ромбы меньшего размера, быстро утомляется, не доводит работу до конца.

➤ 2 балла. Задание выполняет неуверенно, в среднем или медленном темпе. При рисовании контура сундука (соединение точек линией) допускает неточности. Линии имеют незначительную кривизну. При выполнении штриховки горизонтальными и вертикальными штрихами с трудом удерживает направление штриха, длина и плотность штриховки не одинакова. Отмечаются значительные отклонения от заданного направления при выполнении наклонной штриховки, увеличивается неровность линий, значительно снижается однородность заполнения клетки штрихами. Не может вовремя затормозить движение на границе клетки. Ромбы имеют неправильную форму, линии кривые, не выдержан угол наклона сторон, расстояние между вписываемыми ромбами различно.

➤ 3 балла. Задание выполняет уверенно, в среднем темпе. Не испытывает затруднений при рисовании контура сундука, при штриховке практически не выходит за контур изображения. Штриховка однородна по плотности заполнения, линии не отклоняются от вертикали и горизонтали. Однако со штриховкой наклонными штрихами, направленными сверху вниз, справляется еще недостаточно уверенно. Возможны незначительные отклонения от заданного направления при заполнении клетки, незначительные выходы за пределы клетки. При вписывании ромбов испытывает затруднения. Фигуры получаются неправильными, линии (стороны каждого из вписываемых ромбов) имеют искривления, неодинаковы по длине, расстояние между вписываемыми ромбами различается.

➤ 4 балла. Задание выполняет уверенно и быстро. Не испытывает затруднений при выполнении штрихов в разных направлениях. Штрихи ровные, однородные. Владеет навыками произвольного ускорения и замедления темпа движения. Однако при штриховке может незначительно заходить за границы клетки. Затрудняется при вписывании ромбов, но при третьем-четвертом повторении элементов качество работы улучшается.

➤ 5 баллов. Задание выполняет уверенно и быстро, в полном соответствии с образцом педагога. Не испытывает затруднений при выполнении штрихов в разных направлениях, штрихи ровные, однородные, одинаковые по плотности. Выполняет работу быстро, при этом работа отличается особой аккуратностью. При закрашивании не заходит за границы клетки. При вписывании ромбов не испытывает затруднений. Фигуры получаются правильными, линии (стороны каждого из вписываемых ромбов) прямые, одинаковые по длине, расстояние между вписываемыми ромбами одинаковое.

## Творческое задание < 7 «Эмблема цирка»

### ➤ Развитие вербально-логического мышления

**Наблюдаемый параметр** — развитие вербально-логического мышления.

**Материалы** (по количеству детей):

- листы 6, 7 (рис. 11, 12);
- ножницы;
- клеевой карандаш;
- фломастеры или цветные карандаши.



**Игровая задача.** Возьми лист 7 (рис. 12). На нем нарисованы предметы, которые могли бы стать эмблемой для вывески цирка, чтобы каждый, взглянув на нее, мог сразу догадаться, что это цирк.

Выбери наиболее подходящую эмблему для вывески твоего цирка из предложенных, вырежи и приклей ее на крышку сундука. Если хочешь, то придумай свою эмблему, которая, возможно, еще больше подходит для цирка, и нарисуй ее.



Рис 12. Лист 7 «Эмблемы цирка»

Ниже приводится пример выполнения задания ребенком — помещение эмблемы на сундук клоуна (рис. 13).

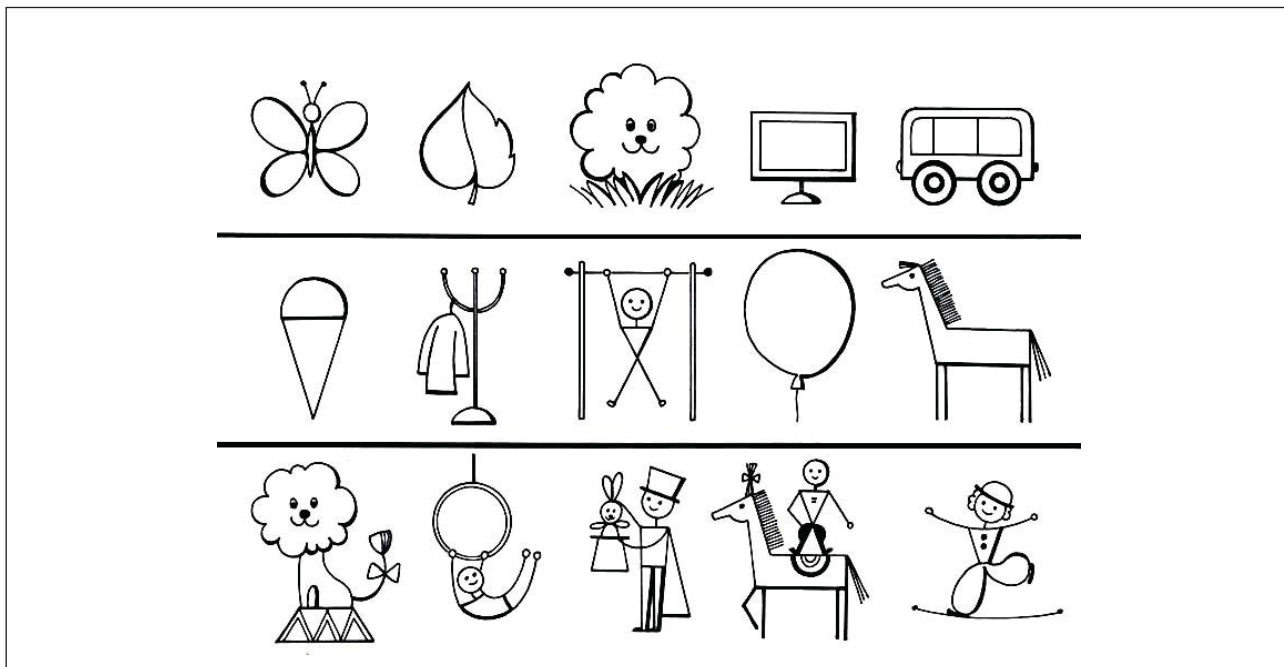

Рис. 13. Эмблема цирка

### Критерии оценок:

- > 1 балл. Ребенок выбрал эмблему из верхнего ряда нарисованных на листе или нарисовал сам, но ее содержание соответствует по уровню верхнему ряду.
- > 2 балла. Ребенок выбрал эмблему из второго ряда нарисованных пиктограмм или сам нарисовал эмблему, которая частично отражает содержание объекта и может также относиться и к другим объектам.
- > 3 балла. Ребенок выбрал эмблему из третьего ряда.
- > 4 балла. Ребенок самостоятельно придумал эмблему с содержанием, соответствующим третьему ряду пиктограмм.
- > 5 баллов. Ребенок придумал сложную пиктограмму, включающую два-три объекта или сюжет, которые емко и точно отражают содержание цирка.

## Творческое задание 8 «Мешок клоуна»

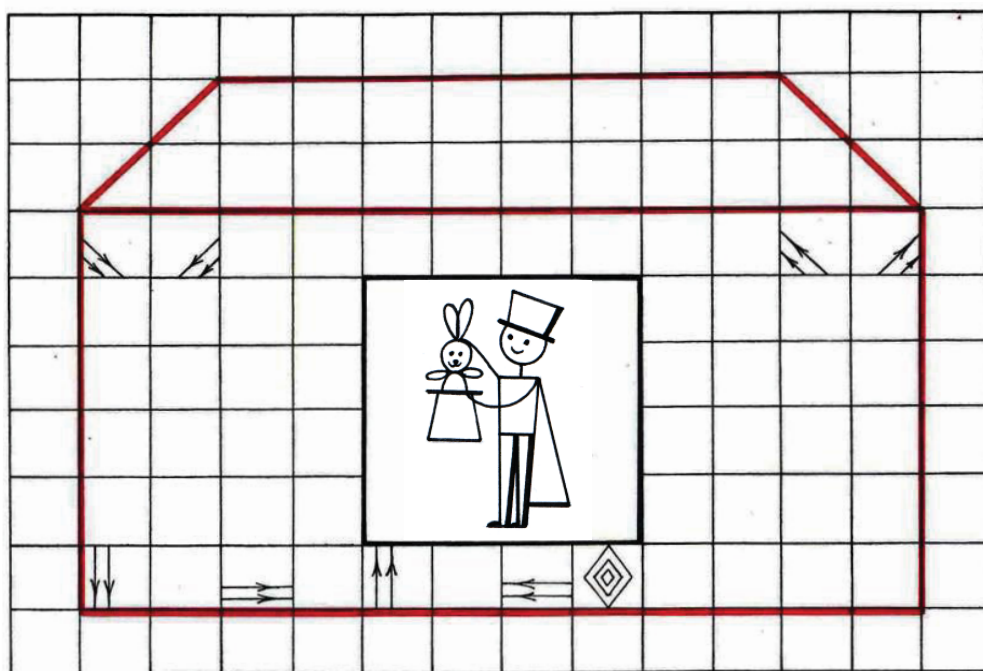
### ➤ Развитие слухоречевой памяти

**Наблюдаемый параметр** — развитие слухоречевой памяти.

**Материалы** (по количеству детей):

- > листы 8а, 8б, 8в (рис. 14);
- > красный, синий и зеленый карандаши.



Рис. 14. Листы 8а, 8б, 8в.

**Игровая задача 1.** Возьмите листы 8а, 8б, 8в (см. рис. 14)<sup>6</sup>. На каждом из этих листов нарисовано все, что лежит в сундуке у клоуна.

**Инструкция.** Переверните листы вниз изображением. Помогите клоуну выбрать нужные для представления предметы, чтобы затем положить их в мешок.

Первое задание выполняется на листе 8а. Возьмите этот лист. Положите его перед собой изображением вниз. Сейчас я назову предметы, а затем вы перевернете этот лист и обведете карандашом у себя на листе только те предметы, которые я назвала. Пока я называю предметы, переворачивать лист и обводить картинки нельзя, только после того как я их назову, задание можно выполнять.

Итак, внимание:

- > кот;
- > зонт;
- > кубик;
- > чашка;
- > бант;
- > краски;
- > игла;
- > торт.

**Игровая задача 2.** Возьмите лист 8б. Условие то же, что и в первом задании. Держите его перевернутым изображением вниз. Сейчас я еще раз назову предметы, которые необходимы клоуну для представления. Их нужно обвести карандашом. Обводить можно только тогда, когда я закончу перечисление:

- > кот;
- > зонт;
- > кубик;
- > чашка;
- > бант;
- > краски;
- > игла;
- > торт.

**Игровая задача 3.** Возьмите лист 8в. Держите его перевернутым изображением вниз. Сейчас я в третий раз назову те же самые предметы, которые нужны клоуну для представления. Их также надо обвести карандашом. Обводить можно только тогда, когда я закончу перечисление:

- > кот;
- > зонт;
- > кубик;
- > чашка;



<sup>6</sup> Рабочие листы 8а, 8б, 8в абсолютно идентичны. Ребенку выдаются три одинаковых листа, которые различаются между собой только нумерацией.

- > бант;
- > краски;
- > игла;
- > торт.

А теперь нарисуйте клоуну мешок — внутри этого мешка и будут находиться перечисленные предметы.

### **Критерии оценок развития слухоречевой памяти:**

- > 1 балл. В каждой из трех попыток выделил не более трех-четырёх предметов.
- > 2 балла. В одной из трех попыток выделил пять предметов.
- > 3 балла. В одной из трех попыток выделил шесть предметов.
- > 4 балла. В одной из трех попыток выделил семь предметов.
- > 5 баллов. В одной из трех попыток выделил все восемь названных предметов.

## Творческое задание 9 «Ковер для арены»

- Динамический праксис
- Энергетическое обеспечение деятельности. Процессы обеспечения регуляции внимания
- Энергетическое обеспечение деятельности. Мышечно-тонические процессы

### **Наблюдаемые параметры:**

1. Динамический праксис (*исследуется умение дошкольника выполнять непрерывные линии (дугообразные, ломаные, волнистые, спиралевидные и т. д.), а также способность сохранять ритмический рисунок — рисунок орнамента (последовательность, чередование, выполнение графического диктанта)*).

2. Энергетическое обеспечение деятельности. Процессы обеспечения регуляции внимания (*исследуется способность к удержанию внимания на протяжении всего задания; общая работоспособность*).

3. Энергетическое обеспечение деятельности. Мышечно-тонические процессы (*исследуется умение регулировать силу нажима, удерживать разные художественные материалы, не перенапрягая мышцы рук*).

**Материалы** (по количеству детей):

- > листы 9а, 9б, 9в (рис. 15, 16, 17);
- > фломастеры;
- > цветные карандаши.

**Игровая задача 1.** Вы когда-нибудь были в цирке? Посещение цирка всегда праздник, все в нем нарядно, радостно. Представление здесь проходит не на сцене, а на круглой арене. Отделяют ее от зрителей лишь невысокие бортики. В зависимости от того кто выступает — клоуны, акробаты или животные, — покрытие арены меняется. Одно остается неизменным — покрытие арены и ее бортиков всегда яркое, праздничное. Чаще всего оно украшено орнаментами из линий. Какие только линии вы там ни увидите! Для создания хорошего настроения нашему другу, клоуну, не хватает такого яркого покрытия. Мы с вами можем его нарисовать. Возьмите лист 9а. На нем вы видите линии, которые не дорисованы. Надо внимательно посмотреть на каждую из линий, а затем продолжить ее. Первые шесть линий надо нарисовать фломастерами, а остальные — графическими цветными карандашами.

**Методические рекомендации.** Задание выполняется детьми самостоятельно, без показа педагогом способов его выполнения. Линии расположены по возрастанию сложности.



Рис. 15. Лист 9а «Ковер для арены»

**Игровая задача 2.** А теперь давайте возьмем лист 9б и дорисуем попону для циркового слона Тима (рис. 16), который тоже очень любит выступать и даже иногда помогает клоуну.

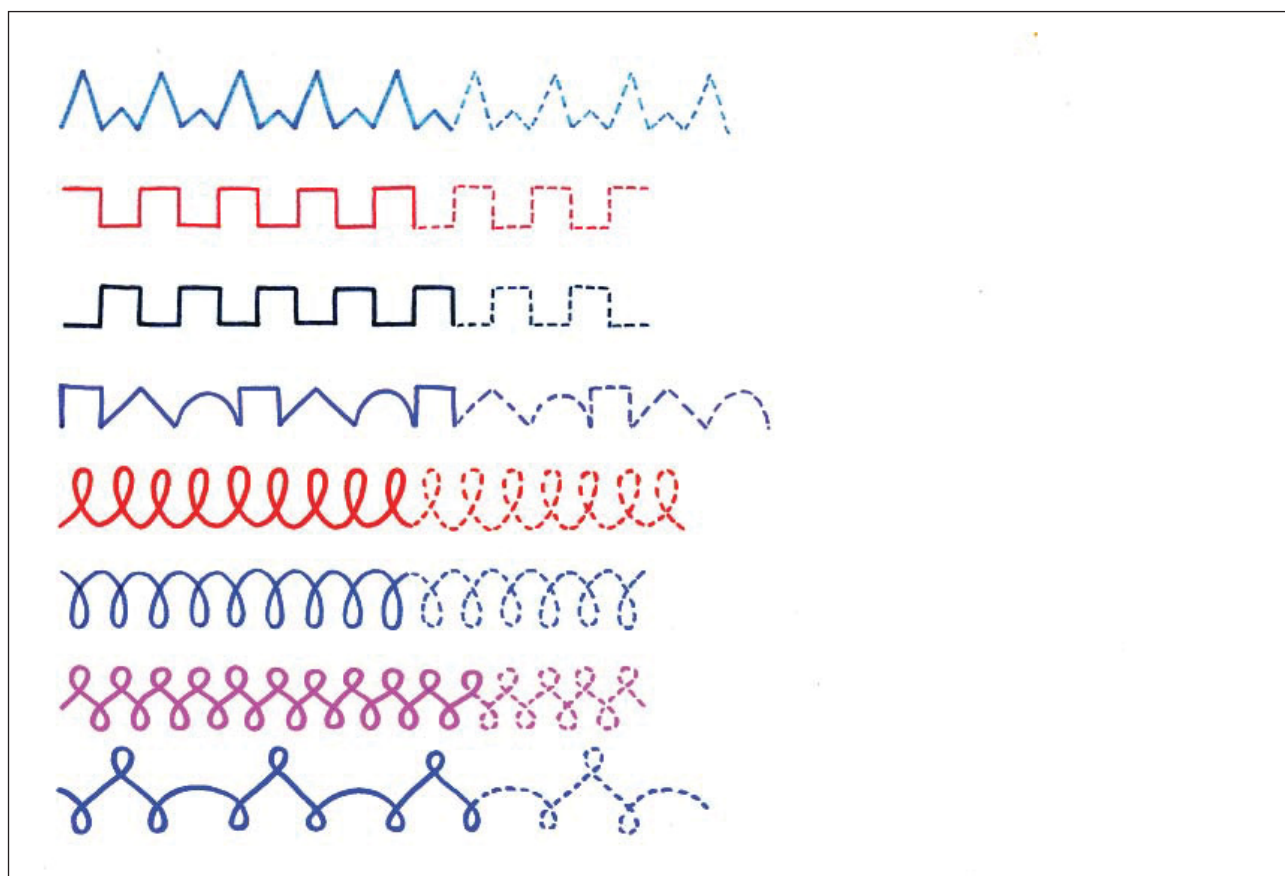

Рис. 16. Лист 9б «Попона для слона Тима»

**Игровая задача 3.** Я предлагаю вам самим придумать и нарисовать орнамент для попоны слона Тима на листе 9в (рис. 17). Используйте только линии и создайте свою авторскую попону. Думаю, Тиму будет очень приятно, что вы придумали для него такую красивую неповторимую вещь.

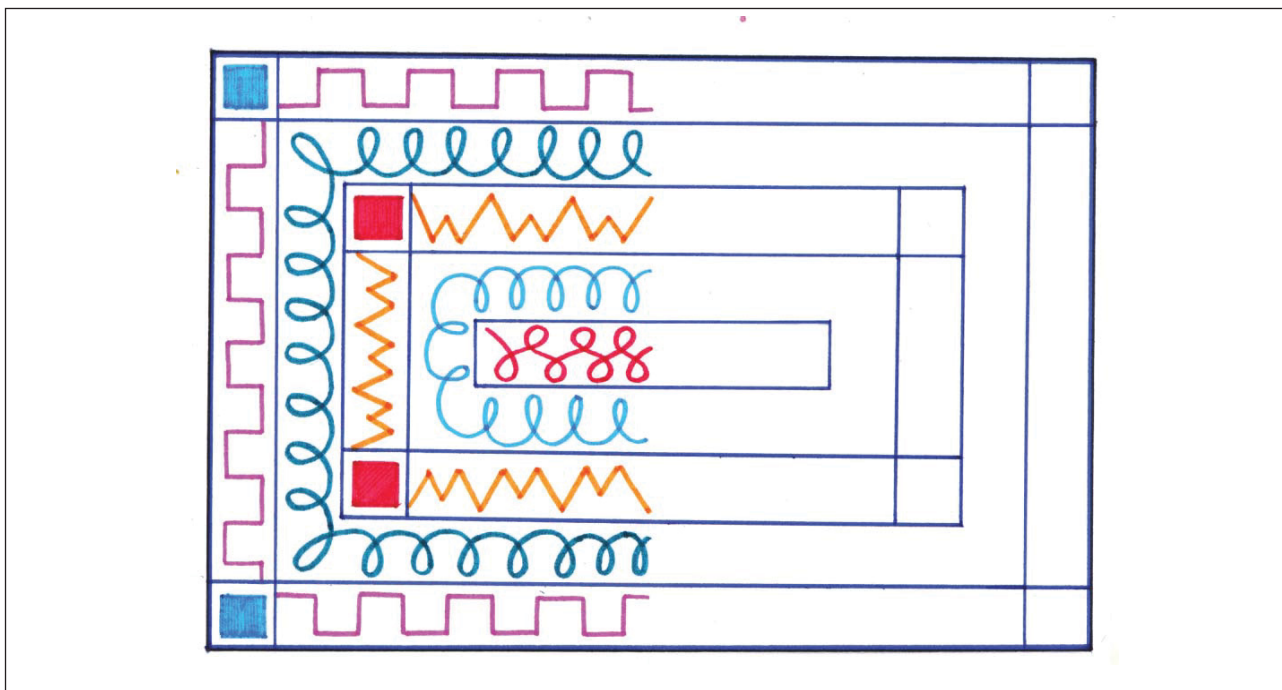

Рис. 17. Лист 9в «Попона для слона Тима»

**Критерии оценок динамического праксиса**<sup>7</sup> (исследуется умение выполнять непрерывные линии (дугообразные, ломаные, волнистые, спиралевидные и т. д.), а также способность сохранять ритмический рисунок — рисунок орнамента (последовательность, чередование, выполнение графического диктанта)):

> 1 балл. За занятие изображает не более двух-трех линий, при их рисовании отрывает руку от листа, линии изображаются отрезками, не умеет регулировать движение в соответствии с задачами изображения, не способен при рисовании удерживать направление движения и произвольно изменять направление движения, переходя с движения по прямой к движению по округлой линии. Наличие множественных ошибок при чередовании элементов орнамента, изменение последовательности чередования, переход на выполнение одного и того же элемента (упрощение элементов орнамента, изменение амплитуды движения или сокращение задачи). Наличие остановок — «пауз» в осуществлении движения или прерывание движения («отрыв» руки) в большинстве случаев (более 50 %).

> 2 балла. За занятие изображает три-четыре линии, изображает их отрезками, не владеет навыками плавного переключения с одного элемента на другой, быстро утомляется, нуждается в помощи взрослого, потому что не всегда понимает характер линии. С помощью взрослого (посредством привлечения внимания ребенка к выполнению задания, уточнения, повторной инструкции и т. п.) с заданием справляется. Возможны единичные (1—2) ошибки в чередовании элементов (повтор элемента). Возможны единичные (1—2) остановки — «паузы» в осуществлении движения или редкие случаи прерывания движения («отрыв» руки).

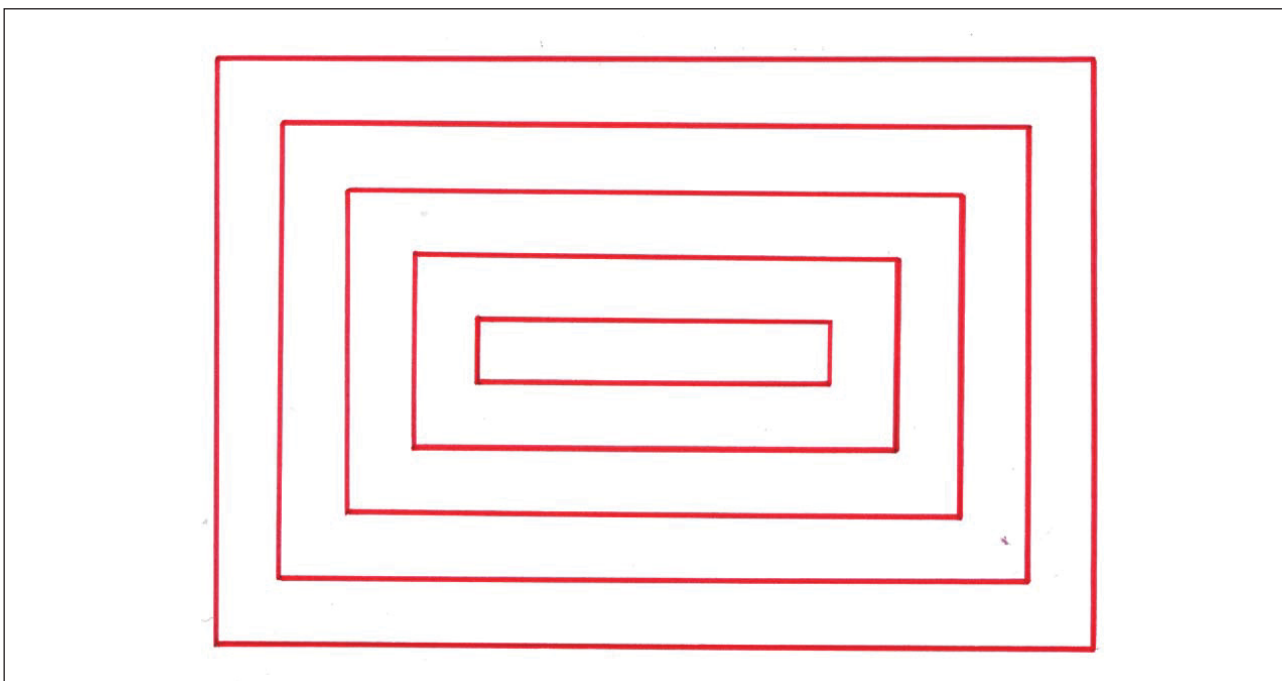
> 3 балла. За занятие изображает не менее шести линий, при этом изображает линии, не отрывая руки от листа, выдерживает общий характер линий, владеет навыками плавного переключения с одного элемента на другой, переходя с движения по прямой к движению по окружности. Справляется с заданием самостоятельно, без остановок, сохраняет последовательность чередования элементов и форму ритмического рисунка.

> 4 балла. Изображает семь линий, но не всегда при изображении сложных линий точно передает характер линий и удерживает направление движения, отрывает руку от листа. Возможны единичные (1—2) ошибки в соблюдении последовательности чередования элементов.

> 5 баллов. Легко работает в быстром темпе, изображает линии повышенной степени сложности, при этом выдерживает характер движения, однородность изображаемых элементов, непрерывность линий на протяжении всего графического движения.



<sup>7</sup> Отслеживается и анализируется выполнение графического элемента в движении. При исследовании группы детей это возможно, только если дети будут рисовать фломастерами. Утолщение следа от фломастера поможет выявить замедление и остановки движения.

**Критерии оценок энергетического обеспечения деятельности — процессов обеспечения регуляции внимания** (*исследуется способность к удержанию внимания на протяжении всего задания, общая работоспособность*):

> 1 балл. Задание выполняет очень медленно, с трудом удерживает (или не удерживает) внимание на задании, вплоть до отказа от выполнения задания (но необязательно). Признаки утомления проявляются уже через три-четыре минуты (или раньше) от начала занятия (непроизвольная двигательная активность, повышенная отвлекаемость на внешние стимулы, разговорчивость и т. п.).

> 2 балла. Может удерживать внимание только при выполнении первых четырех линий и продолжать выполнение задания при внешней его организации (привлечение внимания ребенка к выполнению задания, уточнение, повторная инструкция и т. п.).

> 3 балла. Удерживает внимание на протяжении всего творческого задания, сохраняя хорошую работоспособность на протяжении выполнения пяти-шести линий.

> 4 балла. Удерживает внимание в процессе выполнения всех восьми линий, сохраняя работоспособность и заинтересованность. При завершении выполнения задания (после 15 минут деятельности) может наблюдаться снижение работоспособности, утомление. Однако внимание легко может быть восстановлено посредством внешней помощи педагога (привлечение внимания к работе, эмоциональная мотивация и т. п.).

> 5 баллов. Удерживает внимание в процессе выполнения всех восьми линий, сохраняя высокую работоспособность и интерес.

**Критерии оценок энергетического обеспечения деятельности — мышечно-тонических процессов** (*исследуется умение регулировать силу нажима, удерживать разные художественные материалы, не перенапрягая мышцы рук*)<sup>8</sup>:

> 1 балл. Задание выполняет медленно, выражено напряжение в руке (отрывает руку, встряхивает и т. п.) или, наоборот, сильная расслабленность мышц кисти руки, вплоть до прекращения выполнения задания. При сильном нажиме на графический карандаш линия яркая, возможны даже прорывы листа бумаги, поломка стержня карандаша, при слабом — едва заметная, прерывистая. При работе с фломастером при сильном нажиме линия очень жирная, возможно расслоение фитиля фломастера. Резкая неоднородность выполняемых элементов по форме, изменение (увеличение или уменьшение) высоты выполняемых элементов (микрография, макрография).

> 2 балла. Может наблюдаться напряжение или расслабленность в руке, быстрая утомляемость. При работе с карандашом наблюдается либо перенапряжение, либо расслабленность мышц кисти руки. След от карандаша либо очень



<sup>8</sup> Исследуется графический след от фломастера и карандашей.

Сила нажима на фломастер оценивается по прерывистости графического следа.

Сила нажима на графический карандаш отслеживается по яркости-блеклости или прерывистости оставляемого следа от графического карандаша.



яркий, либо бледный. При работе с фломастером адекватная сила нажима, след одинаковый по толщине на протяжении всего графического движения. В единичных случаях элементы при изображении могут быть неоднородны по форме, возможны незначительные изменения (увеличение или уменьшение) высоты выполняемых элементов (микрография, макрография).

> 3 балла. При работе с карандашом в начале выполнения задания сила нажима адекватная, но при утомлении (при прорисовке элементов восьмой линии) наблюдается либо перенапряжение, либо расслабленность мышц кисти руки. Линии могут значительно изменить яркость — станут бледнее или ярче. При работе с фломастером адекватная сила нажима. Однородность выполняемых элементов по форме и стабильность высоты выполняемых элементов сохраняется в течение 10 минут, затем могут быть заметны небольшие отклонения от образца (1—2 ошибки).

> 4 балла. При работе с карандашом в начале выполнения задания сила нажима адекватная, но при нарастании утомления (при прорисовке последних элементов восьмой линии) наблюдается либо перенапряжение, либо расслабленность мышц кисти руки. Линия может незначительно изменить яркость — станет немного бледнее или ярче. При работе с фломастером адекватная сила нажима. Наблюдается однородность выполняемых элементов по форме и стабильность высоты выполняемых элементов в продолжение всего задания.

> 5 баллов. Наблюдается адекватная сила нажима на графический карандаш и фломастер, однородность выполняемых элементов по форме и стабильность высоты выполняемых элементов на протяжении выполнения всего задания.

## Творческое задание < 10 *«Зрители цирка»*

🎯 Развитие наглядно-действенного мышления

**Наблюдаемый параметр** — развитие наглядно-действенного мышления.

**Материалы** (по количеству детей):

- > лист 10 (рис. 18);
- > чистый лист бумаги (половина листа формата А4);
- > простой графический карандаш;
- > ластик.

**Игровая задача.** В зрительном зале цирка всегда собирается много желающих посмотреть представление. Художник хотел всех зрителей нарисовать, да не сумел, потому что он сидел в самом верхнем ряду и видел людей сверху, как бы перевернутыми вниз головой. Нам надо помочь художнику изобразить зрителей, но только задание это тоже будет необычное. Возьмите лист 10 (рис. 18).



Рис. 18. Лист 10 «Зрители цирка»

На одной половине листа схематично изображены два человека, один из них с флажком. Переверните это изображение вверх ногами и начинайте перерисовывать на чистую половину листа. Только на вашем рисунке люди должны оказаться ногами вниз. Если флажок у человека в левой руке, то и на вашем рисунке он должен оказаться в левой руке.

Если у вас что-то не получилось, возьмите чистый лист и снова попытайтесь перерисовать человечков.

**Критерии оценок развития наглядно-действенного мышления** (учитываются топологические ошибки (изменение места элементов); нарушение ориен-

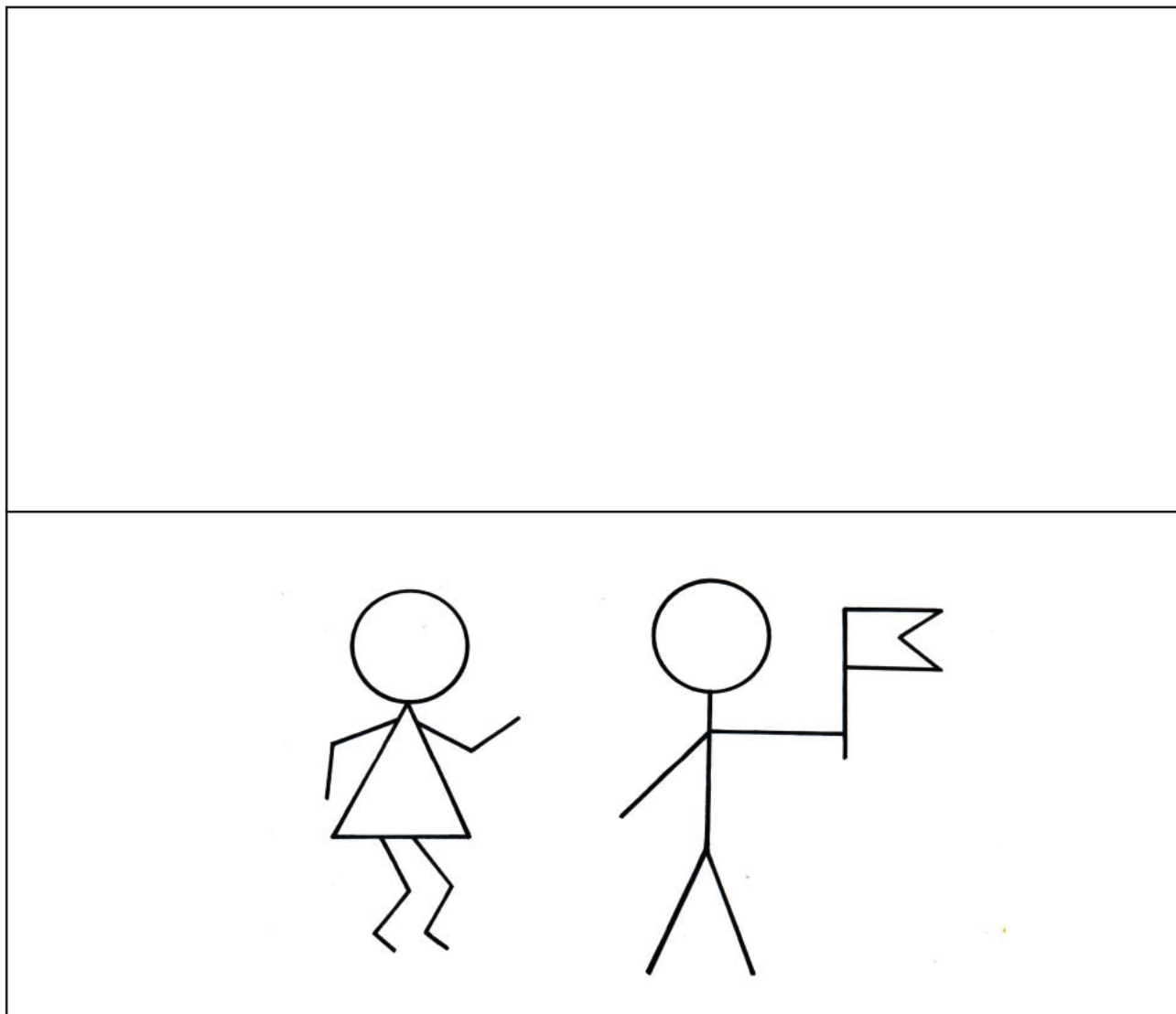
тации фигуры (право-лево, верх-низ); ошибки по типу зеркальности и поворотов):

- > 1 балл. С двух попыток правильно выполнил одну-две детали изображения.
- > 2 балла. Выполнил правильно три-четыре детали изображения с двух попыток.
- > 3 балла. С первой попытки выполнил правильно три-четыре детали изображения, а со второй попытки справился с заданием (стертый след и изменение элемента учитывается как вторая попытка).
- > 4 балла. С первой попытки допустил одну ошибку, но со второй справился с заданием (стертый след и изменение элемента учитывается как вторая попытка).
- > 5 баллов. Справился с заданием с первой попытки.

## Творческое задание < 11

### *«Умная собачка и картинки»*

🌀 Развитие наглядно-образного мышления

**Наблюдаемый параметр** — развитие наглядно-образного мышления.

**Материалы** (по количеству детей):

- > простой графический карандаш;
- > карточки с изображением сюжета с куклой и девочкой (лист 11) (рис. 19), предварительно разрезанные педагогом;
- > восемь карточек с изображением сюжета с акулой и котом (лист 12) (рис. 20), предварительно разрезанных педагогом.

🌀 *Вариант первый (упрощенный)*<sup>9</sup>

**Игровая задача 1.** Клоун на представлении сказал, что его собачка может раскладывать картинки по порядку, зрители очень удивились, а кто-то даже засомневался в этом, но собачка на самом деле разложила их по порядку и ни разу не ошиблась. А ты, как думаешь, справишься с этим заданием?



<sup>9</sup> Педагог может выполнить с детьми одну из задач (выбор зависит от уровня их готовности), а может выполнить обе задачи по порядку.

Разложи три картинки по порядку, поставь на них порядковые номера — на первой — 1, на второй — 2, на третьей — 3.



Рис. 19. Лист 11 «Девочка и кукла»

❖ *Вариант второй (с усложнением)*

**Игровая задача 2.** Разложи восемь картинок по порядку и поставь на них порядковые номера от 1 до 8.



Рис. 20. Лист 12 «Кот-рыболов»

### **Критерии оценок развития наглядно-образного мышления:**

> 1 балл. Не разложил три картинки даже с помощью педагога. Не смог сориентироваться в особенностях сюжета. Совершенно не понял последовательности сюжета, изображенного на восьми картинках.

> 2 балла. Не смог выбрать первую картинку из трех самостоятельно, но с помощью педагога справился. Не сумел разложить восемь картинок, даже опираясь на помощь педагога.

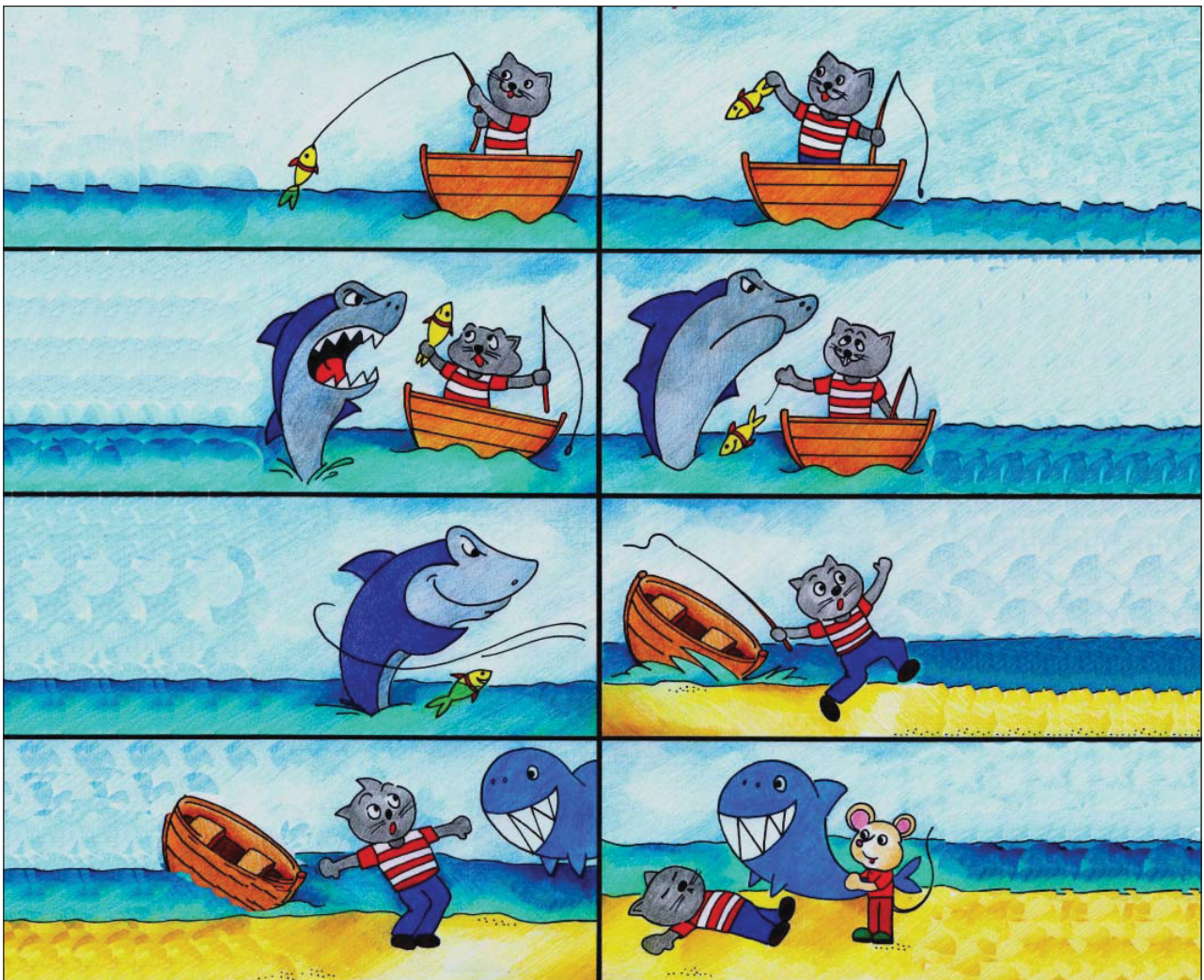
> 3 балла. Разложил три картинки самостоятельно, смог сориентироваться во всех особенностях задания с помощью подсказки педагога, с раскладыванием восьми картинок справился с помощью педагога.

> 4 балла. Разложил три картинки самостоятельно, смог сориентироваться во всех особенностях задания самостоятельно. Разложил восемь картинок со второй попытки самостоятельно, после указания педагога на ошибку.

> 5 баллов. Разложил и три, и восемь картинок самостоятельно, смог сориентироваться во всех особенностях заданий самостоятельно (предпоследняя картинка из восьми — кот испугался надувной акулы и упал в обморок).

## **Творческое задание < 12** **«Непослушные собачки»**

### **➤ Развитие зрительно-предметного восприятия**

**Наблюдаемый параметр** — развитие зрительно-предметного восприятия.

**Материалы** (по количеству детей):

- > лист 13 (рис. 21);
- > цветные карандаши.

**Игровая задача.** Возьмите лист 13 (см. рис. 21). Внимательно рассмотрите его. У дрессировщицы прямо во время представления разбежались собачки. Они убежали с арены и спрятались в зрительном зале. Помогите их найти. Всех собачек, которых вы найдете, обведите карандашом или закрасьте.



Рис. 21. Лист 13 «Непослушные собачки»

**Критерии оценок развития зрительно-предметного восприятия:**

- 1 балл. Находит до четырех собачек самостоятельно.
- 2 балла. Нашел четыре-пять собачек самостоятельно.
- 3 балла. Нашел шесть-семь собачек самостоятельно.
- 4 балла. Нашел восемь-десять собачек самостоятельно.
- 5 баллов. Нашел более десяти собачек самостоятельно.

**Творческое задание** < 13  
**«Ловкие руки»**

- **Базовые сенсомоторные автоматизмы  
(и межполушарные интеграции)**

**Наблюдаемый параметр** — базовые сенсомоторные автоматизмы (и межполушарные интеграции).

**Материалы** (по количеству детей):

- чистый лист бумаги формата А4;
- фломастеры.

Для наглядного ориентира на рис. 22 представлены объекты, которые педагог изображает двумя руками одновременно. Дети рисуют каждый новый объект репродуктивно, после показа педагогом.



Рис. 22. Ловкие руки

**Игровая задача.** Чтобы выступать в цирке, нужно быть очень сильным, ловким, умелым. Посмотрите, как ловко действуют на арене жонглеры, какие сильные руки и ноги у гимнастов. А вы заметили, что в любом трюке они используют обе руки? Удивительно, но когда мы пишем или рисуем, нам нужна только одна рука. Вот и получается, что вторая рука не такая сильная и выносливая, поэтому клоун придумал для вас интересное и необычное задание — рисовать не одной, а сразу двумя руками. Попробуем? Это не так просто, как кажется. Возьмите чистый лист и — за дело.

**Методические рекомендации.** Дети изображают объекты (мяч, бант, елочка, бабочка, клоун) двумя руками одновременно способом симметричного рисования. Педагог последовательно изображает объекты, начиная с мяча как самого простого, дети репродуктивно изображают объекты на листе, повторяя за педагогом. Все дети изображают пять объектов. При диагностировании оценивается качество изображения объекта и его симметричность.

### **Критерии оценок развития базовых сенсомоторных автоматизмов (и межполушарных интеграций):**

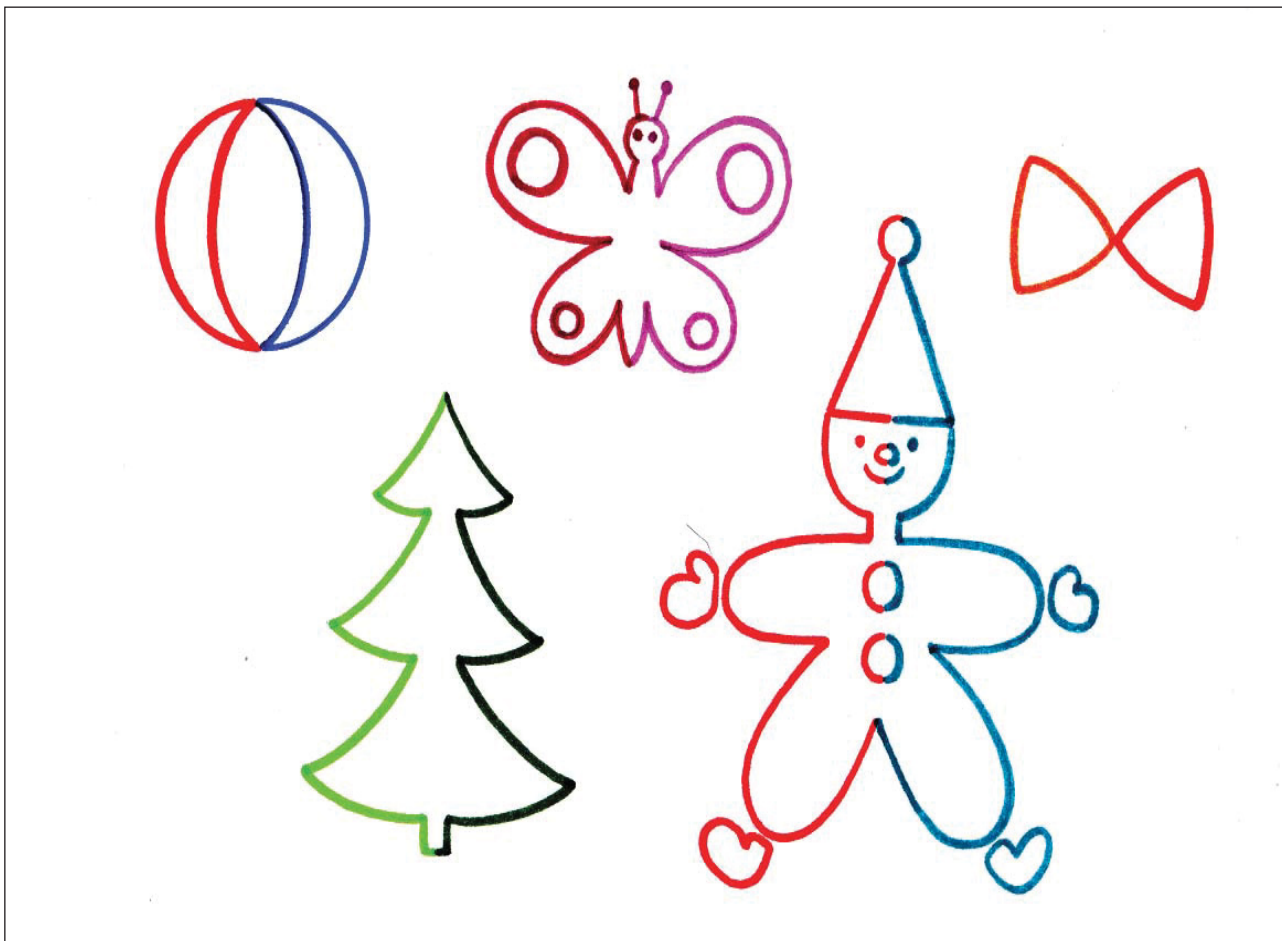
> 1 балл. Узнаваемо, с незначительными отклонениями от симметрии, изображает только мяч. Бант и елочку изображает с большим трудом, при этом изображения (особенно одна из частей — левая или правая) трудноузнаваемы и значительно отклоняются от симметрии. Сложные объекты для изображения, такие как бабочка и клоун, не способен нарисовать симметрично двумя руками (искажения очень значительны) или не изображает совсем.

> 2 балла. Изображает мяч и бант симметрично. Елочку изображает с трудом, наблюдаются незначительные отклонения от симметрии. Такие сложные объекты изображения, как бабочка и клоун, не способен нарисовать симметрично двумя руками.

> 3 балла. Изображает мяч, бант, елочку достаточно симметрично, однако испытывает затруднения при изображении бабочки и клоуна, могут наблюдаться незначительные отклонения от симметрии.

> 4 балла. Изображает мяч, бант, елочку, бабочку симметрично. При изображении клоуна испытывает некоторые затруднения (след левой руки неуверенный, некоторые части изображения имеют незначительные отклонения от симметрии).

> 5 баллов. На хорошем уровне изображает все пять объектов: мяч, бант, елочку, бабочку, клоуна. Все изображения симметричны.

## **Творческое задание** < 14 *«Я летом»*

### ➤ Развитие творческого потенциала

**Наблюдаемый параметр** — развитие творческого потенциала.

**Материалы** (по количеству детей):

- > чистый лист бумаги формата А4;
- > акварельные краски;
- > банка с водой;



- > кисти (белка);
- > подставки для кисточек;
- > тканевые салфетки для обсушивания кисточек.

**Игровая задача.** Ребята, какое время года у вас самое любимое? Почему вам нравится именно это время года? Очень многие люди любят лето! Летом можно плавать и загорать, отдыхать с друзьями на природе, ходить в лес за грибами и за ягодами. Летом люди могут путешествовать, ходить в походы, на рыбалку, ездить в лагеря отдыха. А как вы любите проводить лето, как часто вы путешествуете, с кем вам нравится отдыхать?

Сегодня я предлагаю вам нарисовать свое лето, то, в котором вы чувствуете себя счастливым. Закройте глаза и представьте себе ту картину, которую вам бы хотелось нарисовать. Подумайте, кто и что будет на ней изображено, какие краски вам понадобятся для рисования. Готовы? Тогда за дело! И не забудьте придумать своей картине название.

### **Критерии оценок развития творческого потенциала:**

> 1 балл. Ребенок не решается начать рисовать, задает дополнительные вопросы о том, что ему рисовать. Самостоятельно не может придумать и изобразить сюжет. Рисует только после того, как сюжет подсказывается педагогом. Возможен предметный рисунок — ребенок в статичной позе.

> 2 балла. Ребенок долго размышляет над сюжетом. Просит дополнительной помощи педагога на всех этапах рисунка — при задумывании сюжета, при прорисовке элементов сюжета, при придании сюжету законченного вида. Сюжет беден и односложен — только ребенок на фоне пейзажа.

> 3 балла. Ребенок включается в деятельность после небольшого размышления над содержанием рисунка и уточняющих вопросов педагогу. Не нуждается в помощи педагога в продолжении работы над рисунком. Сюжет законченный, содержание соответствует теме, широко раскрывает ее.

> 4 балла. Ребенок включается в деятельность почти сразу после объявления темы, ему не требуется длительное время на обдумывание сюжета. Содержание рисунка при этом не страдает. Сюжет богатый, композиция законченная. Для выразительности образа использует все художественные приемы — особенности композиционного и цветового решения, выбор материалов, наиболее характерно отражающих содержание рисунка.

> 5 баллов. Ребенок сразу включается в деятельность, задумывание содержания рисунка занимает не больше полуминуты. Содержание рисунка передает длительный отрезок времени, применяет для этого средства выразительности рисунка — композиционно тему решает творчески (размещение информации, протяженной во времени, может предлагаться как диафильм, книжка или триптих), оригинально использует цвет, особенности разных художественных материалов. Сюжет передает большой объем информации, имеет законченность.

## Беседа по рисунку

### «Я летом»

- Контекстная речь
- Сформированность знаний о себе и об окружающих людях
- Развитие ассоциативного мышления
- Особенности эмоциональной сферы

После того как дети нарисуют рисунок «Я летом», с каждым из них проводится индивидуальная беседа, направленная на выявление особенностей развития контекстной речи, сформированности знаний о себе и об окружающих людях, развития ассоциативного мышления, особенностей эмоциональной сферы. По итогам беседы в индивидуальной карте развития ребенка фиксируется результат, который должен отражать качественные характеристики и описывается в вербальной форме. Предлагаемое деление по баллам идет в помощь педагогу, для возможности выделения индивидуальных границ развития данных параметров, определяющего необходимость в обращении за специализированной помощью (психолога, логопеда). Высокий и очень высокий уровни развития отражают такие индивидуальные особенности ребенка, которые, в целом, превышают нормальное для данного возраста развитие наблюдаемого параметра.

#### Наблюдаемые параметры:

1. Контекстная речь.
2. Сформированность знаний о себе и об окружающих людях.
3. Развитие ассоциативного мышления.
4. Особенности эмоциональной сферы.

#### Вопросы к индивидуальной беседе по рисунку:

❶ С целью описания *контекстной речи* оценивается:

- развитие двух форм речевого общения — диалога и монолога;
- развитость активного словаря ребенка, подбор синонимов, образных сравнений; структурирование высказывания;
- наличие умения рассказывать последовательно, сложными предложениями, включающими наличие причинно-следственных связей; использование как простых, так и сложных предложений, полноценная структура предложений; умение согласовывать части речи;
- наличие контроля за процессом речи и достигнутым результатом, осознания процесса создания речевого высказывания.

Педагог дает возможность начать рассказ ребенку самому, задав ему сначала один вопрос:

— Расскажи, что ты нарисовал?

Если ребенок начинает подробно рассказывать, то дополнительные вопросы можно ему не задавать, однако если ребенок отвечает односложно, можно, при необходимости, задать ему следующие вопросы:

— Тебе понравилось летом?

— Что тебе особенно понравилось? Расскажи подробно.

### **Критерии оценок развития контекстной речи:**

> 1 балл. Не проявляет самостоятельной речевой активности, отмечается снижение речевой деятельности; скудный запас слов; затрудняется с обозначением действий, заменяет слова звукоподражанием звучанию, производимому движущимися объектами (рев машины, звук падения и т. п.); не может дать название рисунку, отвечает по рисунку одним словом, не может рассказать по рисунку; возможны выраженные дефекты произношения (артикуляции); наличие затруднений в словопроизнесении или заикания, замедленность темпа речи; монотонность речи.

> 2 балла. Рассказывает по рисунку с помощью наводящих вопросов взрослого; монологическая речь недостаточно развита, в основном отвечает на вопросы простыми предложениями; недостаточная развитость активного словаря; подбор синонимов, образных сравнений возможен только с участием взрослого; составляет рассказ, придумывает название рассказа и развивает сюжетную линию по рисунку только с поддержкой взрослого; недостаточная связность и осознанность самостоятельного текста (контроль за процессом речи и достигнутым результатом отсутствует); возможны неправильные согласования прилагательных и существительных; высказывания не структурированы; возможны некоторые дефекты произношения (артикуляции); наличие затруднений в словопроизнесении, замедленность темпа речи; возможна монотонность речи.

> 3 балла. Самостоятельно составляет описательный или повествовательный рассказ по рисунку, придумывает и может объяснить название; развивает сюжетную линию, может обозначить события, предшествующие изображенному и последующему за ним. Использует простые и сложные предложения; ошибки согласования прилагательных и существительных возможны, но редки; активно участвует в беседе, достаточно полно и точно отвечает на вопросы; отмечается развитость активного словаря, способность подобрать синонимы, антонимы; темп речи нормальный, дефекта произношения не отмечается; речевое высказывание интонационно окрашено; наличие контроля за процессом речи и достигнутым результатом, осознания в целом процесса создания речевого высказывания.

➤ 4—5 баллов. Богатый словарный запас, правильно называет предметы, явления и подбирает к ним синонимы, антонимы; свободно оперирует словами при высказывании, пересказе, изложении собственной мысли; придумывает точное и емкое название рассказа и т. д.; самостоятельный рассказ по рисунку логически выстроен, с соблюдением причинно-следственных связей (сюжетная линия описывает события, предшествующие изображенному и последующему за ним); рассказ структурно оформлен; высказывания развернутые, чаще всего использует сложные предложения, структура предложений полноценная и богатая (подлежащее, сказуемое, второстепенные члены предложения); ребенок умеет рассказывать о предстоящем действии, деятельности (развитие планирующей функции речи); наличие контроля за процессом речи и достигнутым результатом, в целом осознания процесса создания речевого высказывания; речь выразительна, интонационно окрашена; чистое произнесение звуков.

❷ С целью описания *сформированности знаний о себе и об окружающих людях* педагог выявляет:

— наличие знаний о положительных и отрицательных качествах характера человека, способности определять достоинства и недостатки свои и других людей, понимать причины их поступков;

— наличие умения говорить и думать о себе, выделять сильные и слабые стороны своего характера; наличие первичных навыков самоанализа, способности поделиться своими представлениями о себе, объяснить, что делает нас особенными, не похожими на других;

— наличие интереса к себе, позитивного или негативного самовосприятия, позитивной или негативной самооценки.

Педагог может задать ребенку следующие вопросы, если тот затрудняется с рассказом:

— Тебе удался твой рисунок? Ты хорошо умеешь рисовать?

— Расскажи о твоём отдыхе. Кто изображен на рисунке?

— Кто еще отдыхал вместе с вами?

— Тебе было хорошо с твоими близкими и друзьями?

— Вы всегда ладили между собой? (Размышления ребенка.) Как ты думаешь, почему?

— Расскажи о себе: где ты живешь, что обычно делаешь, кто живет с тобой, какие это люди?

— Как ты думаешь, ты хороший(ая) сын (дочь)? Почему ты так считаешь?

— Ты похож на родителей? Чем? (Ответы на эти два вопроса также анализируются при оценке особенностей развития ассоциативного мышления).

— О каком человеке говорят «дружелюбный» («безответственный», «трудолюбивый», «отзывчивый», «рассеянный», «опрятный», «ворчливый» и т. п.)?

Вопросы приводятся для примера, можно формулировать свои.

## **Критерии оценок сформированности знаний о себе и об окружающих людях:**

> 1 балл. Знания о положительных и отрицательных качествах характера человека очень бедны, не может догадаться по описанию, о каком качестве характера идет речь. Значительно затрудняется с определением своих достоинств и недостатков и других людей, ошибочно трактует причины их поступков. Оценивает себя либо очень позитивно (отсутствует самокритичность), либо резко негативно (неверие в свои силы), либо вообще не может оценить себя. При этом не может аргументировать свой ответ. Не может охарактеризовать людей, которые были рядом с ним летом, не оценивает свои ощущения и чувства при общении с этими людьми. С трудом излагает информацию о себе, не выделяет своих индивидуальных особенностей, не анализирует сходство-различие с другими людьми (в том числе и с родителями). Не задумывается о своих поступках, влиянии их на окружающих.

> 2 балла. Способен поделиться своими представлениями о себе при помощи дополнительных вопросов. Знания о положительных и отрицательных качествах характера человека бедны, не всегда может догадаться по описанию, о каком качестве характера идет речь. Определяет наиболее качественно элементарные достоинства и недостатки свои и других людей, с определением некоторых из своих достоинств и недостатков затрудняется, иногда неверно понимает причины поступков людей. Самооценка может быть расплывчатой, использует внешнюю оценку значимого взрослого («Моя мама сказала, что я — рассеянный» и т. п.).

> 3 балла. Имеются знания о положительных и отрицательных качествах характера человека, может описать качества характера, раскрывая понятия об особенностях личности. Определяет достоинства и недостатки свои и других людей, понимает причины их поступков. Может поделиться представлениями о себе, обозначить, чем похож на других людей (в том числе и на родителей), выделить свои внешние и характерологические отличия, сильные и слабые стороны своего характера, может их оценить. Самооценка может быть несколько завышена.

> 4—5 баллов. Накоплены обширные знания о положительных и отрицательных качествах характера человека. Самостоятельно выделяет достоинства и недостатки свои и других людей. Охотно рассказывает о людях, с которыми общался. Анализирует как позитивный, так и негативный характер общения, аргументированно рассуждает, отслеживает причинно-следственные зависимости, правильно понимает причины поступков людей, предлагает способы бесконфликтной деятельности. С интересом рассуждает, старается адекватно оценить свои достоинства и недостатки, анализируя, находя аргументы в защиту своих представлений. Самооценка адекватна.

③ С целью описания *особенностей развития ассоциативного мышления* (осуществления переноса качеств одного объекта на другой) педагог оценивает ответы на следующие вопросы:

- Ты похож на родителей?
- Как ты думаешь, на кого из них ты больше похож внешне?
- А на кого характером?

**Критерии оценок особенностей развития ассоциативного мышления** (осуществления переноса качеств одного объекта на другой):

- > 1 балл. Не может определить, чем похож или не похож на своих родителей.
- > 2 балла. Указывает только на внешнее сходство или различие с родителями («У меня такие же волосы, как у папы» и т. п.).
- > 3 балла. Выделяет не только внешнее, но и внутреннее сходство или различие с родителями («Я такой же веселый, как папа» и т. п.).
- > 4—5 баллов. Находит множество глубинных сходств или различий с родителями, как положительных, так и отрицательных. Анализирует поступки и поведение родителей в их детстве, сравнивает со своим («Я такой же хороший друг, как и мой папа», «Я рассеянный, в маму», «Когда мой папа был маленький, он тоже был очень послушным и он так же как я любил кататься на санках, как и я, он тоже рано начал читать» и т. д.).

④ *Особенности развития эмоциональной сферы* наблюдаются как в процессе индивидуальной деятельности, разговора по рисунку, так и в процессе коллективной деятельности.

**Критерии оценок особенностей развития эмоциональной сферы:**

- > 1 балл. Высокая интенсивность выражения эмоций. Крайности поведения не корректируются даже взрослым. С трудом приспосабливается к новой ситуации. Возможны проявления замкнутости, отчужденности; сниженный фон настроения; безразличия к деятельности, безразличия к тому, на какое место будет повешен его рисунок; равнодушие к проблемам других детей. Могут быть проявления агрессии, «отрицательного» лидерства. Самооценка либо резко занижена, либо резко завышена.
- > 2 балла. Приспосабливается к новой ситуации с поддержкой взрослого. Не имеет навыков общения со сверстниками. Проявляется некоторый инфантилизм в представлениях о себе, несамостоятельность в социальных отношениях. Позитивное личностное общение удается лишь с близким другом или близким взрослым. Эмоциональные проявления, мнение о себе (самооценку), поведение можно несколько (иногда) скорректировать внешними факторами (взрослым).
- > 3 балла. Свободно чувствует себя в любой ситуации независимо от ее изменения. Владеет социально приемлемыми способами самовыражения. Развита

способность сопереживать другому, понимать эмоциональное состояние. Самооценка чаще адекватная или адекватно высокая.

> 4—5 баллов. Чаще всего позитивный эмоциональный настрой. Адекватная самооценка. Легко приспосабливается к новой ситуации, к новым требованиям, легко контактирует с другими детьми и взрослыми. Высоко развита способность сопереживать другому, понимать эмоциональное состояние. В конфликтных ситуациях ведет себя уверенно, находит компромиссы, договаривается.

## **Коллективная деятельность по оформлению группы детского сада**

- Наличие чувства принадлежности к группе, коллективу
- Развитие нравственного компонента

**П**осле выполнения всех творческих заданий детям предлагается совместно оформить группу детского сада. Они договариваются о композиционном решении размещения работ (каждый ребенок решает, где ему разместить свою работу на общем стенде рисунков).

### **Наблюдаемые параметры:**

1. Наличие чувства принадлежности к группе, коллективу.
2. Развитие нравственного компонента.

❶ С целью описания *наличия чувства принадлежности к группе* педагог оценивает:

- наличие желания совместно оформлять группу детского сада;
- проявление инициативы в процессе оформления (чем меньше ребенок проявляет желание, инициативу, тем меньше включенность в жизнь группы);
- способность эмоционально-позитивно откликаться на групповое взаимодействие;
- способность включаться в групповую деятельность, проявлять себя в процессе деятельности, находить свое место в группе, учитывать интересы другого, проявлять инициативу;
- место расположения своего рисунка «Я летом» на общей выставке. Дополнительно можно задать ребенку вопросы: «Где бы ты хотел поместить свой рису-

нок?», «Мог бы ты уступить это место кому-то из ребят твоей группы?», «А если бы там уже находился чей-то рисунок, стал бы ты его перевешивать на другое место, чтобы поместить туда свой?»

### **Критерии оценок наличия чувства принадлежности к группе:**

> 1 балл. Отказывается от совместной деятельности по оформлению класса. Чаще всего размещает свой рисунок в стороне от других рисунков или оставляет у себя. Не испытывает удовольствия от общения. Не способен пойти на компромисс, уступить другому, самостоятельно решать спорные ситуации, не умеет уступать.

> 2 балла. Способен работать в команде, однако при этом не проявляет инициативы. Может принимать на себя роль стороннего наблюдателя либо пассивно выполнять замысел других детей (не отказывается от дел, но если никто не настаивает, не участвует в них). Позитивное личностное общение удается лишь с близким другом (близким взрослым). Может включиться в общий процесс при непосредственном внимании к нему взрослого. Свой рисунок чаще всего размещает на периферии композиции из рисунков.

> 3 балла. В процессе деятельности принимает активное участие. Владеет социально приемлемыми способами общения, выражает свои желания, интересы, предпочтения, не ущемляя прав детей; высказывает свое мнение, договаривается, ориентируясь на собственные потребности и желания других детей. В коллективе стремится самоутвердиться за счет общественно полезных дел. Может взять на себя роль организатора совместной работы. Свой рисунок помещает (или желает поместить) в центре композиции.

> 4—5 баллов. Активно и творчески включается в общую деятельность по оформлению группы детского сада. Чаще всего является инициативным лидером. Распределяет работу между членами группы: оценивая желания и способности других детей, отдает полномочия тем, кто лучше может выполнить определенную часть работы, а сам берется за ту часть, которая с неохотой выполняется другими детьми. Если кто-то затрудняется — приходит на помощь. Наблюдает за тем, чтобы работа проводилась бесконфликтно, старается, чтобы каждый имел одинаковый объем работы. Свой рисунок размещает ближе к центру композиции.

② С целью описания *развития нравственного компонента* педагог оценивает:

- сформированность знаний о понятиях «добро» и «зло»;
- наличие представлений о нормах поведения в детском саду, на улице, дома;
- сформированность форм и навыков личностного общения в группе сверстников, способов взаимопонимания;
- сформированность социальных по происхождению мотивов: самоутверждение, стремление к успеху и достижению цели;



— развитие способности сопереживать другому, соотносить свои действия и поведение с действиями других детей, взрослых, родителей, с усвоенными нормами и представлениями о понятиях «добро» и «зло».

Педагог может задавать следующие вопросы:

— Как ты думаешь, у вас в классе есть добрые дети? Как это проявляется?

— А ты — добрый человек?

— Бывает так, что надо быть злым? Когда это надо?

— Ты бываешь иногда злым?

— Каким ты еще можешь иногда быть?

— А другие люди какими могут быть?

— Как надо вести себя в классе, на улице, дома? (Ответ ребенка.) Тебе хочется так себя вести?

— Как бы ты повел себя, если бы на твоих глазах кто-то обижал другого человека?

— Можно обижать другого человека? Почему нет (да)?

— Ты многое умеешь делать? (Ответ ребенка.) Ты делаешь это хорошо?

### **Критерии оценок развития нравственного компонента:**

> 1 балл. Не сформированы представления о понятиях «добро» и «зло», о нормах поведения в детском саду, на улице и дома и необходимости их соблюдать. Могут быть сформированы антисоциальные представления. Возможны проявления безразличия, равнодушия к проблемам других людей или проявления агрессии, зависти к успеху других детей и т. п. Крайности поведения не корректируются даже взрослым. При общении с педагогом может перебивать его, задавать свои вопросы, начать игру, брать предметы воспитателя, «теребить» его, излишне приближаться и т. п. Отмечается нежелание слушать или неприятие разъяснений со стороны взрослого.

> 2 балла. Чаще всего вежливая манера общения со взрослым. Путается в категориях «добро» и «зло», нуждается в дополнительных разъяснениях, уточнениях. Имеет расплывчатые представления о нормах поведения в детском саду, на улице, дома. Для соблюдения правил необходим внешний контроль взрослого. В отношениях с детьми правила могут не соблюдаться. Возможно конфликтное поведение, стремление к успеху не всегда оправданным способом, которые регулируются только с помощью взрослого. Возможны проявления отстраненности, замкнутости, которые, так же как и агрессивность, обусловлены отсутствием представлений и навыков по социально приемлемым способам самовыражения и взаимодействия.

> 3 балла. Имеет представления о понятиях «добро» и «зло», нормах поведения в детском саду, на улице, дома. Присутствует вежливая манера общения со взрослым. В отношениях с детьми правила соблюдаются. Конфликтные ситуации разрешаются без помощи взрослого, но не всегда конструктивно. Ребенок стремится самоутвердиться в коллективе за счет общественно полезных дел, созда-

тельной деятельности на пользу коллектива. Развита способность сопереживать другому, понимать эмоциональное состояние. Владеет социально приемлемыми способами самовыражения в ситуациях общения, выражает свои желания, интересы, предпочтения без ущемления прав других детей; высказывает свое мнение, договаривается о компромиссах, ориентируясь на собственные потребности и желания других детей.

➤ 4—5 баллов. Имеет широкие представления о понятиях «добро» и «зло». Хорошо знает и соблюдает нормы поведения в детском саду, на улице, дома без внешнего контроля. Отношения со взрослыми и детьми одинаково вежливы. С удовольствием работает в коллективе. Стремится самоутвердиться в коллективе за счет общественно полезных дел, созидательной деятельности на пользу коллектива. Много делает альтруистично. Высоко развита способность сопереживать другому, понимать эмоциональное состояние. Несет ответственность за свою деятельность, умеет признавать свои ошибки, реагирует на критику адекватно, без агрессии. Поддерживает застенчивых детей, не боится идти против коллектива, когда чувствует, что прав. При этом тактичен и сдержан. Использует разнообразные формы и навыки личностного общения в группе сверстников, находит способы взаимопонимания. В конфликтных ситуациях ведет себя уверенно, находит компромиссы, договаривается.

## Художественно-творческая деятельность в течение года

---

### ➤ Развитие воображения как защитного механизма

**Диагностируемый параметр** — развитие воображения как защитного механизма.

Педагог отслеживает наличие у дошкольников повторяющихся тем («застревание» на тревожащих темах), использование одних и тех же цветовых решений, применение одного материала (например, постоянное использование черного, красного цветов) и т. п. В таком случае рекомендуется консультация специалиста (психолога).

При оценке художественно-творческой деятельности детей, которая проводится в течение всего года, важное значение уделяется развитию воображения как защитного психического механизма. При этом воображение понимается как психический процесс, регулируемый мозгом, но в то же время плохо сочетаю-

щийся с логическим мышлением. Это позволяет сделать вывод о древности воображения как формы психической деятельности человека, возможно, оно и является тем самым первым отвлеченным мыслительным процессом, который стал доступен нашим далеким предкам. В отличие от образов памяти, продукты воображения — не просто воспроизведение прошлого опыта, а его видоизменение, преобразование. Все происходящие с образами изменения основаны на способности человека:

- к анализу информации;
- выделению отдельных ее составляющих и их преобразованию;
- последующему синтезу этих элементов в иных сочетаниях.

Эти преобразования могут быть различной степени: одни образы лишь незначительно отличаются от хранящихся в памяти, другие совсем на них не похожи. Человек может вообразить и то, что он никогда не видел (по описанию), и то, чего вообще даже быть не может. Причем продукты воображения тоже сохраняются в памяти, чтобы потом участвовать в последующей мыслительной деятельности. Поэтому наше сознание в союзе с подсознанием способны рождать даже те образы, которые не существуют в природе.

Наша психика часто использует воображение как психический механизм защиты от травмирующих переживаний, особенно ярко это проявляется у детей, еще не способных к самоконтролю своих чувств и переживаний, что ярко проявляется именно в художественной деятельности. Важность ранней диагностики детских неврозов и фрустраций не вызывает сомнений, так как часто ребенок сам не определяет у себя никаких проблем, в то время как его рисунки говорят сами за себя. Именно поэтому мониторинг детских работ на предмет выявления защитных механизмов необходимо вести в течение длительного времени, и особое внимание следует обратить:

- на наличие в рисунках повторяющихся тем (фрустрации);
- на использование одних и тех же цветовых решений (особенно на наличие в работах красного, желтого, оранжевого и черного цветов);
- на использование при рисовании не всего листа, а его малой части (ребенок рисует в уголке сверху или снизу либо в центре листа, но очень мелко или так крупно, что изображение не убирается на лист);
- на систематический отказ от рисования под любым предлогом («не хочу», «не умею», «забыл карандаши» и т. д.);
- на тот факт, что рисунок сопровождается негативным комментарием, в заключение ребенок может его зачеркнуть или даже порвать.

Если педагог наблюдает один из нескольких представленных параметров, он может рекомендовать родителям (законным представителям) ребенка обратиться к психологу, потому что своевременная консультация психолога может решить многие проблемы ребенка и не допустить развития у него фрустраций и фобий.



*Диагностический*  
*инструментарий*

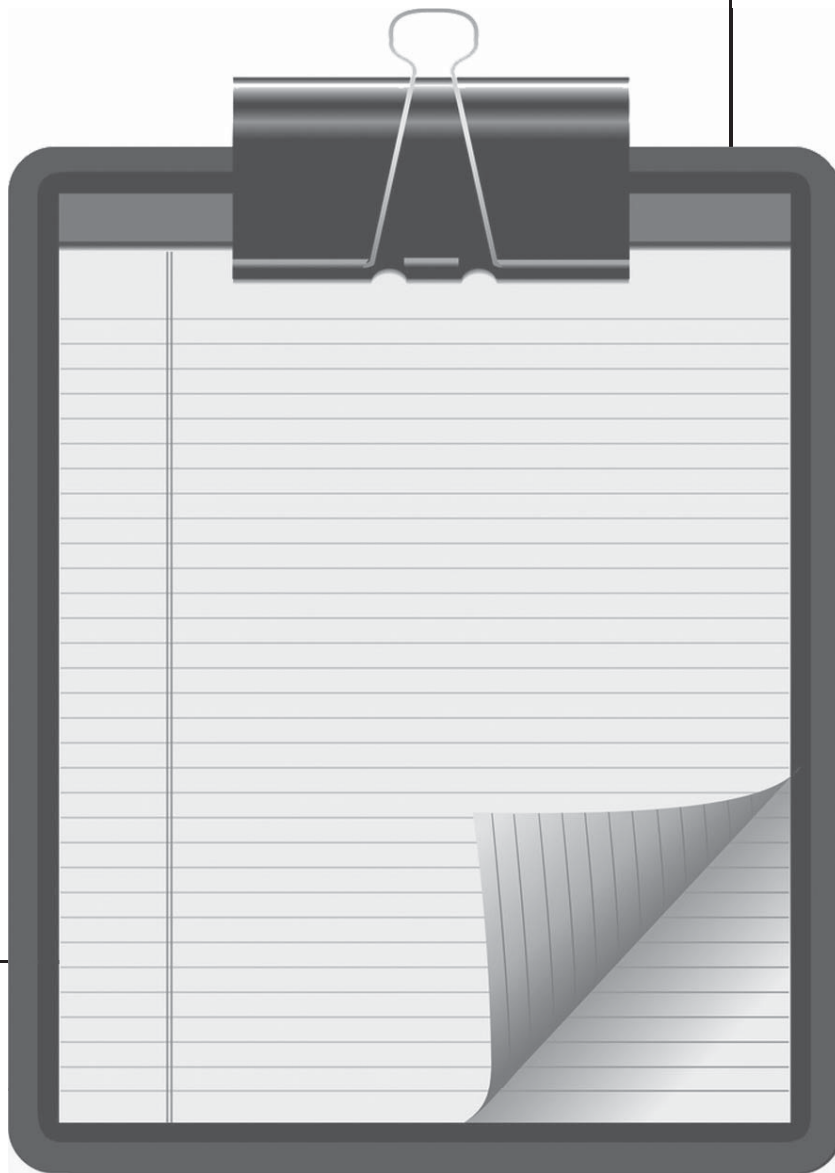

## Карта педагогического

№ п/п	Диагностируемый параметр. Название творческого задания	Уровень развития	
		Не сформированы	В стадии формирования
 <b>Физическое</b>			
1	<p><b>Энергетическое обеспечение жизнедеятельности (мышечно-тонические процессы).</b></p> <p><i>Творческое задание 9 «Ковер для арены»</i></p>	<ul style="list-style-type: none"> <li>&gt; Задание выполняет медленно, выражено напряжение в руке (отрывает руку, встряхивает и т. п.) или, наоборот, сильная расслабленность мышц кисти руки, вплоть до прекращения выполнения задания.</li> <li>&gt; При сильном нажиме на графический карандаш линия яркая, возможны даже прорывы листа бумаги, поломка стержня карандаша, при слабом нажиме — едва заметная, прерывистая.</li> <li>&gt; При работе с фломастером при сильном нажиме линия очень жирная, возможно расслоение фитиля фломастера.</li> <li>&gt; Резкая неоднородность выполняемых элементов по форме, изменение (увеличение или уменьшение) высоты выполняемых элементов (микрография, макрография)</li> </ul>	<ul style="list-style-type: none"> <li>&gt; Может наблюдаться напряжение или расслабленность в руке, быстрая утомляемость. При работе с карандашом наблюдается либо перенапряжение, либо расслабленность мышц кисти руки. След от карандаша либо очень яркий, либо бледный.</li> <li>&gt; При работе с фломастером адекватная сила нажима, след одинаковый по толщине на протяжении всего графического движения.</li> <li>&gt; В единичных случаях элементы при изображении могут быть неоднородны по форме, возможны незначительные изменения (увеличение или уменьшение) высоты выполняемых элементов (микрография, макрография)</li> </ul>
2	<p><b>Энергетическое обеспечение жизнедеятельности (процессы обеспечения регуляции внимания).</b></p> <p><i>Творческое задание 9 «Ковер для арены»</i></p>	<ul style="list-style-type: none"> <li>&gt; Задание выполняет очень медленно, с трудом удерживает (или не удерживает) внимание на задании, вплоть до отказа от выполнения задания (но не обязательно).</li> <li>&gt; Признаки утомления проявляются уже через 3—4 минуты (или раньше) от начала занятия (непроизвольная двигательная активность, повышенная</li> </ul>	<p>Может удерживать внимание только при выполнении первых четырех линий и продолжать выполнение задания при внешней его организации (привлечение внимания ребенка к выполнению задания, уточнение, повторная инструкция и т. п.)</p>

школьно-значимых функций		
В пределах возрастных особенностей (норма)	Сформированы	Выше нормы
развитие		
<p>➤ При работе с карандашом в начале выполнения задания сила нажима адекватная, но при утомлении (при прорисовке элементов восьмой линии) наблюдается либо перенапряжение, либо расслабленность мышц кисти руки. Линии могут значительно изменить яркость — станут бледнее или ярче.</p> <p>➤ При работе с фломастером адекватная сила нажима. Однородность выполняемых элементов по форме и стабильность высоты выполняемых элементов сохраняется в продолжение 10 минут, затем могут быть заметны небольшие отклонения от образца (1—2 ошибки)</p>	<p>➤ При работе с карандашом в начале выполнения задания сила нажима адекватная, но при нарастании утомления (при прорисовке последних элементов восьмой линии) наблюдается либо перенапряжение, либо расслабленность мышц кисти руки. Линия может незначительно изменить яркость — станет немного бледнее или ярче.</p> <p>➤ При работе с фломастером адекватная сила нажима. Наблюдается однородность выполняемых элементов по форме и стабильность высоты выполняемых элементов в продолжение всего задания</p>	<p>Наблюдается адекватная сила нажима на графический карандаш и фломастер, однородность выполняемых элементов по форме и стабильность высоты выполняемых элементов на протяжении выполнения всего задания</p>
<p>Удерживает внимание на протяжении всего творческого задания, сохраняя хорошую работоспособность на протяжении выполнения пяти-шести линий</p>	<p>Удерживает внимание в процессе выполнения всех восьми линий, сохраняя работоспособность и заинтересованность. В завершении выполнения задания (после 15 минут деятельности) может наблюдаться снижение работоспособности, утомление. Однако внимание легко может быть восстановлено посредством внешней помощи педагога (привлечение</p>	<p>Удерживает внимание в процессе выполнения всех восьми линий, сохраняя высокую работоспособность и интерес</p>

№ п/п	Диагностируемый параметр. Название творческого задания	Уровень развития	
		Не сформированы	В стадии формирования
		отвлекаемость на внешние стимулы, разговорчивость и т. п.)	
3	<b>Кинестетический праксис.</b> <i>Творческое задание 6</i> <i>«Сундук клоуна»</i>	<ul style="list-style-type: none"> <li>➤ Задание выполняет неуверенно, в медленном темпе.</li> <li>➤ Испытывает значительные трудности при рисовании контура сундука: при соединении точек линией не может остановить движение в заданной точке или, наоборот, не доводит линию до точки. Линии имеют значительную кривизну.</li> <li>➤ Испытывает трудности при выполнении штриховки во всех направлениях: выходит за контуры клетки, не доводит штрихи до края клетки, заполняя только центр клетки; штрихи размашистые, хаотичные, разнонаправленные, неровные, трудно разобрать положение штриха (отклонение от вертикали и горизонтали, изменение угла наклона штриха от заданного педагогом).</li> <li>➤ Ромбы имеют неправильную форму, не выдержан угол наклона сторон, ромбы выходят за пределы клетки или, наоборот, значительно не доходят до верхней и нижней границ клетки, дошкольник не может вписать в них ромбы меньшего размера.</li> <li>➤ Ребенок быстро утомляется, не доводит работу до конца</li> </ul>	<ul style="list-style-type: none"> <li>➤ Задание выполняет неуверенно, в среднем или медленном темпе.</li> <li>➤ При рисовании контура сундука (соединение точек линией) допускает неточности. Линии имеют незначительную кривизну. При выполнении штриховки горизонтальными и вертикальными штрихами с трудом удерживает направление штриха, длина и плотность штриховки не одинакова.</li> <li>➤ Отмечаются очень значительные отклонения от заданного направления при выполнении наклонной штриховки, увеличивается неровность линий, значительно снижается однородность заполнения клетки штрихами. Не может вовремя затормозить движение на границе клетки.</li> <li>➤ Ромбы имеют неправильную форму, линии кривые, не выдержан угол наклона сторон, расстояния между вписываемыми ромбами различны</li> </ul>

школьно-значимых функций		
В пределах возрастных особенностей (норма)	Сформированы	Выше нормы
	внимания к работе, эмоциональная мотивация и т. п.)	
<p>➤ Задание выполняет уверенно, в среднем темпе.</p> <p>➤ Не испытывает затруднений при рисовании контура сундука. Не испытывает особых затруднений при штриховке, практически не выходит за контур изображения. Штриховка однородна по плотности заполнения, линии не отклоняются от вертикали и горизонтали. Однако со штриховкой наклонными штрихами, направленными сверху вниз, справляется еще недостаточно уверенно. Возможны незначительные отклонения от заданного направления при заполнении клетки, незначительные выходы за пределы клетки.</p> <p>➤ При вписывании ромбов испытывает затруднения. Фигуры получаются неправильными, линии (стороны каждого из вписываемых ромбов) имеют искривления, неодинаковы по длине, расстояния между вписываемыми ромбами различаются</p>	<p>➤ Задание выполняет уверенно и быстро.</p> <p>➤ Не испытывает затруднений при выполнении штрихов в разных направлениях. Штрихи ровные, однородные, владеет навыками произвольного ускорения и замедления темпа движения. Однако при штриховке может незначительно заходить за границы клетки.</p> <p>➤ Затрудняется при вписывании ромбов, но при третьем-четвертом повторении элементов качество работы улучшается</p>	<p>Задание выполняет уверенно и быстро, в полном соответствии с образцом педагога. Не испытывает затруднений при выполнении штрихов в разных направлениях, штрихи ровные, однородные, одинаковые по плотности. Выполняет работу быстро, при этом работа отличается особой аккуратностью. При закрашивании не заходит за границы клетки. При вписывании ромбов не испытывает затруднений. Фигуры получаются правильными, линии (стороны каждого из вписываемых ромбов) прямые одинаковые по длине, расстояния между вписываемыми ромбами одинаковы</p>



№ п/п	Диагностируемый параметр. Название творческого задания	Уровень развития	
		Не сформированы	В стадии формирования
4	<b>Динамический праксис.</b> <i>Творческое задание 9</i> <i>«Ковер для арены»</i>	<p>➤ За занятие изображает не более двух-трех линий, при рисовании линий отрывает руку от листа, линии изображаются отрезками, не умеет регулировать движение в соответствии с задачами изображения, не способен при рисовании удерживать направление движения, произвольно изменять направление движения, переходя с движения по прямой к движению по округлой линии.</p> <p>➤ Наличие множественных ошибок при чередовании элементов орнамента, изменение последовательности чередования, переход на выполнение одного и того же элемента (упрощение элементов орнамента, изменение амплитуды движения или сокращение задачи).</p> <p>➤ Наличие остановок — «пауз» в осуществлении движения или прерывание движения («отрыв» руки) в большинстве случаев (более 50 %)</p>	<p>➤ За занятие изображает три-четыре линии, линии изображает отрезками, не владеет навыками плавного переключения с одного элемента на другой, быстро утомляется, нуждается в помощи взрослого, не всегда понимая характер линии. С помощью взрослого (посредством привлечения внимания ребенка к выполнению задания, уточнения, повторной инструкции и т. п.) с заданием справляется.</p> <p>➤ Возможны единичные (1—2) ошибки в чередовании элементов (повтор элемента).</p> <p>➤ Возможны единичные (1—2) остановки — «паузы» в осуществлении движения или редкие случаи прерывания движения («отрыв» руки)</p>
5	<b>Базовые сенсомоторные автоматизмы (и межполушарная интеграция).</b> <i>Творческое задание 13</i> <i>«Ловкие руки»</i>	<p>Узнаваемо, с незначительными отклонениями от симметрии изображает только мяч. Бант и елочку изображает с большим трудом, при этом изображения (особенно одна из частей — левая или правая) трудноузнаваемы и значительно отклоняются от симметрии. Такие сложные объекты изображения, как бабочка</p>	<p>Изображает мяч и бант симметрично. Елочку изображает с трудом, наблюдаются незначительные отклонения от симметрии. Такие сложные объекты изображения, как бабочка и клоун, не способен нарисовать симметрично двумя руками</p>

школьно-значимых функций		
В пределах возрастных особенностей (норма)	Сформированы	Выше нормы
<p>➤ За занятие изображает не менее шести линий, при этом изображает линии, не отрывая руки от листа, выдерживает общий характер линий, владеет навыками плавного переключения с одного элемента на другой, переходя с движения по прямой к движению по окружности.</p> <p>➤ Справляется с заданием самостоятельно, без остановок, сохраняет последовательность чередования элементов и форму ритмического рисунка</p>	<p>➤ Изображает семь линий, при изображении сложных линий не всегда точно передает характер линий, не всегда удерживает направление движения, отрывает руку от листа.</p> <p>➤ Возможны единичные (1—2) ошибки в соблюдении последовательности чередования элементов</p>	<p>Легко работает в быстром темпе, изображает линии повышенной степени сложности, при этом выдерживает характер движения, однородность изображаемых элементов, непрерывность линий на протяжении всего графического движения</p>
<p>Изображает мяч, бант, елочку достаточно симметрично, однако испытывает затруднения при изображении бабочки и клоуна, могут наблюдаться незначительные отклонения от симметрии</p>	<p>Изображает мяч, бант, елочку, бабочку симметрично. При изображении клоуна испытывает некоторые затруднения (след левой руки неуверенный, некоторые части изображения имеют незначительные отклонения от симметрии)</p>	<p>На хорошем уровне изображает все пять объектов: мяч, бант, елочку, бабочку, клоуна. Все изображения симметричны</p>

№ п/п	Диагностируемый параметр. Название творческого задания	Уровень развития	
		Не сформированы	В стадии формирования
		и клоун, не способен нарисовать двумя руками симметрично (искажения очень значительны) или не изображает совсем	
		➤ Познавательного-	
6	<b>Развитие зрительно-предметного восприятия (точности, избирательности восприятия).</b> <i>Творческое задание 12 «Непослушные собачки»</i>	Находит до четырех собачек самостоятельно	Находит четыре-пять собачек самостоятельно
7	<b>Развитие представлений о схеме тела.</b> <i>Творческое задание 2 «Дорисуй клоуна»</i>	Ребенок не выполнил ни одного действия правильно даже с помощью педагога	Ребенок не справился с выполнением инструкций 1, 2; после упражнения-подсказки не справился с выполнением инструкций 3 и 4, но после помощи педагога справился с заданиями по инструкциям 3 и 4 и с заданием по инструкции 5 самостоятельно
8	<b>Развитие зрительно-пространственного восприятия.</b> <i>Творческое задание 5 «Поиск сундука клоуна»</i>	Не ориентируется в микропространстве листа, допускает ошибки в определении направления движения, не там ставит точки. В целом допускает более четырех ошибок	Для выполнения задания требуются уточнения, дополнительное привлечение внимания к правильному выполнению задачи. Допускает не более четырех ошибок
9	<b>Развитие зрительно-предметной памяти.</b> <i>Творческое задание 4 «Цирковая собачка» (оценивается относительная узнаваемость деталей во всех уровнях — от низкого до очень высокого)</i>	Ребенок в самой удачной из попыток передал до трех деталей рисунка правильно (оценивается относительная узнаваемость деталей во всех уровнях — от низкого до очень высокого)	Ребенок в самой удачной из попыток передал правильно четыре детали рисунка

школьно-значимых функций		
В пределах возрастных особенностей (норма)	Сформированы	Выше нормы
<b>речевое развитие</b>		
Находит шесть-семь собачек самостоятельно	Находит восемь-десять собачек самостоятельно	Находит более десяти собачек самостоятельно
Ребенок не справился с заданиями по инструкциям 1, 2; после упражнения-подсказки испытывал затруднения с выполнением задания по инструкции 3, просил дополнительной помощи педагога перед выполнением этой инструкции и после помощи педагога справился с этим заданием, а также с заданиями по инструкциям 4 и 5	Ребенок не справился с заданиями по инструкциям 1 и 2, но после упражнения-подсказки самостоятельно справился со всеми остальными заданиями по инструкциям 3—5	Ребенок справился с заданиями по инструкциям 1—5 самостоятельно
Правильно ориентируется в микропространстве листа при выполнении игровой задачи, однако при работе по словесной инструкции нуждается в ее повторе, дополнительных уточнениях, при этом условии не допускает ошибок	Игровую задачу выполняет правильно, повтор инструкции не требуется, однако в начале работы (по инструкциям 1, 2) просит педагога проверить, правильно ли он выполнил задание. Остальную часть работы выполняет уверенно	Игровую задачу выполняет правильно без дополнительных уточнений и разъяснений
Ребенок в самой удачной из попыток передал правильно пять-шесть деталей рисунка	Ребенок в самой удачной из попыток передал правильно семь-восемь деталей рисунка	Ребенок в самой удачной из попыток передал правильно девять-десять деталей рисунка

№ п/п	Диагностируемый параметр. Название творческого задания	Уровень развития	
		Не сформированы	В стадии формирования
10	<b>Развитие слухоречевой памяти.</b> <i>Творческое задание 8 «Мешок клоуна»</i>	В каждой из трех попыток выделил не более трех-четырёх предметов	В одной из трех попыток выделил пять предметов
11	<b>Контекстная речь.</b> <i>Беседа по рисунку «Я летом»</i>	<ul style="list-style-type: none"> <li>➢ Не проявляет самостоятельной речевой активности, в целом, отмечается снижение речевой деятельности;</li> <li>➢ скудный запас слов;</li> <li>➢ затрудняется с обозначением действий;</li> <li>➢ заменяет слова звукоподражанием звучанию, производимому движущимися объектами (рев машины, звук падения и т. п.);</li> <li>➢ не может дать название рисунку, отвечает по сюжету рисунка одним словом, не может составить логичный рассказ по рисунку;</li> <li>➢ возможны выраженные дефекты произношения (артикуляции);</li> <li>➢ наличие затруднений в словопроизнесении или заикания, замедленность темпа речи;</li> <li>➢ монотонность речи</li> </ul>	<ul style="list-style-type: none"> <li>➢ Рассказывает по рисунку с помощью наводящих вопросов взрослого;</li> <li>➢ монологическая речь недостаточно развита;</li> <li>➢ в основном отвечает на вопросы простыми предложениями;</li> <li>➢ недостаточная развитость активного словаря;</li> <li>➢ подбор синонимов, образные сравнения возможны только с участием взрослого;</li> <li>➢ составляет рассказ, придумывает название рассказа и развивает сюжетную линию по рисунку только с поддержкой взрослого;</li> <li>➢ недостаточная связность и осознанность самостоятельного текста (контроль за процессом речи и достигнутым результатом отсутствует);</li> <li>➢ возможны неправильные согласования прилагательных и существительных;</li> <li>➢ высказывания не структурированы;</li> <li>➢ возможны некоторые дефекты произношения (артикуляции);</li> </ul>

школьно-значимых функций		
В пределах возрастных особенностей (норма)	Сформированы	Выше нормы
В одной из трех попыток выделил шесть предметов	В одной из трех попыток выделил семь предметов	В одной из трех попыток выделил все восемь названных предметов
<ul style="list-style-type: none"> <li>➤ Самостоятельно составляет описательный или повествовательный рассказ по рисунку, придумывает и может объяснить название;</li> <li>➤ развивает сюжетную линию;</li> <li>➤ может обозначить события, предшествующие изображенному и последующие за ним. Использует простые и сложные предложения;</li> <li>➤ ошибки согласования прилагательных и существительных возможны, но редки;</li> <li>➤ активно участвует в беседе, достаточно полно и точно отвечает на вопросы;</li> <li>➤ отмечается развитость активного словаря, способность подобрать синонимы, антонимы;</li> <li>➤ темп речи нормальный, дефект произношения не отмечается;</li> <li>➤ речевое высказывание интонационно окрашено;</li> <li>➤ наличие контроля за процессом речи и достигнутым результатом, в целом, осознания процесса создания речевого высказывания</li> </ul>	<ul style="list-style-type: none"> <li>➤ Богатый словарный запас, правильно называет предметы, явления и подбирает к ним синонимы, антонимы;</li> <li>➤ свободно оперирует словами при высказывании, пересказе, изложении собственной мысли;</li> <li>➤ придумывает точное и емкое название рассказа и т. д.;</li> <li>➤ самостоятельный рассказ по рисунку выстроен логически, с соблюдением причинно-следственных связей (сюжетная линия описывает события, предшествующие изображенному и последующие за ним);</li> <li>➤ рассказ структурно оформлен;</li> <li>➤ высказывания развернутые, чаще всего использует сложные предложения, структура предложений полноценная и богатая (подлежащее, сказуемое, второстепенные члены предложения);</li> <li>➤ ребенок умеет рассказывать о предстоящем действии, деятельности (развитие планирующей функции речи);</li> <li>➤ наличие контроля за процессом речи и достигнутым результатом, в целом, осознание процесса создания речевого высказывания;</li> <li>➤ речь выразительна, интонационно окрашена;</li> <li>➤ чистое произнесение звуков</li> </ul>	

№ п/п	Диагностируемый параметр. Название творческого задания	Уровень развития	
		Не сформированы	В стадии формирования
			<ul style="list-style-type: none"> <li>➤ наличие затруднений в словопроизнесении, замедленность темпа речи;</li> <li>➤ возможна монотонность речи</li> </ul>
12	<b>Развитие наглядно-действенного мышления.</b> <i>Творческое задание 10 «Зрители цирка»</i>	Выполнил правильно лишь одну-две детали изображения с двух попыток	С первой попытки выполнил правильно три-четыре детали изображения, а со второй попытки справился с заданием
13	<b>Развитие наглядно-образного мышления.</b> <i>Творческое задание 11 «Умная собачка и картинка»</i>	<ul style="list-style-type: none"> <li>➤ Не разложил три картинки даже с помощью педагога.</li> <li>➤ Не смог сориентироваться в особенностях сюжета.</li> <li>➤ Совершенно не понял последовательности сюжета, изображенного на восьми картинках</li> </ul>	<ul style="list-style-type: none"> <li>➤ Не смог выбрать первую картинку из трех самостоятельно, но с помощью педагога справился.</li> <li>➤ Не сумел разложить восемь картинок, даже опираясь на помощь педагога</li> </ul>
14	<b>Развитие вербально-логического мышления.</b> <i>Творческое задание 7 «Эмблема цирка»</i>	Выбрал эмблему из верхнего ряда нарисованных на листе или нарисовал сам, ее содержание соответствует по уровню верхнему ряду	Выбрал эмблему из второго ряда нарисованных пиктограмм или сам нарисовал эмблему, которая частично отражает содержание объекта и может также относиться и к другим объектам
15	<b>Сформированность знаний о себе и об окружающих людях.</b> <i>Беседа по рисунку «Я летом»</i>	<ul style="list-style-type: none"> <li>➤ Знания о положительных и отрицательных качествах характера человека очень бедны, не может догадаться по описанию, о каком качестве характера идет речь.</li> <li>➤ Значительно затрудняется с определением достоинств и недостатков своих и других людей, ошибочно трактует причины их поступков.</li> </ul>	Способен поделиться своими представлениями о себе при помощи дополнительных вопросов. Знания о положительных и отрицательных качествах характера человека бедны, не всегда может догадаться по описанию, о каком качестве характера идет речь. Определяет наиболее

школьно-значимых функций		
В пределах возрастных особенностей (норма)	Сформированы	Выше нормы
Справился с заданием с первой попытки, усложненное задание не выполнил даже со второй попытки	Справился с первым заданием с первой попытки и со вторым заданием со второй попытки	Справился с первым и вторым заданиями с первой попытки
<ul style="list-style-type: none"> <li>➤ Разложил три картинки самостоятельно, смог сориентироваться во всех особенностях задания с помощью подсказки педагога.</li> <li>➤ С раскладыванием восьми картинок справился с опорой на помощь педагога</li> </ul>	<ul style="list-style-type: none"> <li>➤ Разложил три картинки самостоятельно, смог сориентироваться во всех особенностях задания самостоятельно.</li> <li>➤ Разложил восемь картинок со второй попытки самостоятельно после указания педагога на ошибку</li> </ul>	Разложил три и восемь картинок самостоятельно, смог сориентироваться во всех особенностях заданий самостоятельно (предпоследняя картинка из восьми — кот испугался надувной акулы и упал в обморок)
Выбрал эмблему из третьего ряда	Самостоятельно придумал эмблему с содержанием, соответствующим третьему ряду пиктограмм	Придумал сложную пиктограмму, включающую два-три объекта или сюжет, которые емко и точно отражают содержание цирка
Имеет знания о положительных и отрицательных качествах характера человека, может описать качества характера, раскрывая понятия об особенностях личности. Определяет достоинства и недостатки свои и других людей, понимает причины их поступков. Может поделиться представлениями о себе, обозначить, чем похож на других людей (в том	<ul style="list-style-type: none"> <li>➤ Накоплены обширные знания о положительных и отрицательных качествах характера человека.</li> <li>➤ Самостоятельно выделяет достоинства и недостатки свои и других людей.</li> <li>➤ Охотно рассказывает о людях, с которыми общался. Анализирует как позитивный, так и негативный характер общения, аргументированно рассуждает, отслеживает причинно-следственные зависимости, правильно понимает причины поступков людей, предлагает способы бесконфликтной деятельности.</li> <li>➤ С интересом рассуждает, старается адекватно оценить свои достоинства и недостатки, анализируя, на-</li> </ul>	



№ п/п	Диагностируемый параметр. Название творческого задания	Уровень развития	
		Не сформированы	В стадии формирования
		<p>Оценивает себя либо очень позитивно (отсутствует самокритичность), либо резко негативно (неверие в свои силы), либо вообще не может оценить себя. При этом не может аргументировать свой ответ. Не может охарактеризовать людей, которые были рядом с ним летом, не оценивает свои ощущения и чувства при общении с этими людьми.</p> <p>➤ С трудом излагает информацию о себе, не выделяет своих индивидуальных особенностей, не анализирует сходство-различие с другими людьми (в том числе и родителями).</p> <p>➤ Не задумывается о своих поступках, их влиянии на окружающих</p>	<p>качественно элементарные достоинства и недостатки свои и других людей, с определением некоторых из своих достоинств и недостатков затрудняется, иногда неверно понимает причины поступков людей. Самооценка может быть расплывчатой, использует внешнюю оценку значимого взрослого («Моя мама сказала, что я — рассеянный» и т. п.)</p>
<b>➤ Социально-</b>			
<b>16</b>	<p><b>Особенности эмоциональной сферы.</b></p> <p>— <i>Беседа по рисунку «Я летом».</i></p> <p>— <i>Коллективная деятельность по оформлению группы детского сада</i></p>	<p>➤ Высокая интенсивность выражения эмоций. Крайности поведения не корректируются даже взрослым.</p> <p>➤ С трудом приспосабливаются к новой ситуации.</p> <p>➤ Возможны проявления замкнутости, отчужденности; сниженный фон настроения; безразличие к деятельности и к тому, на какое место будет повешен его рисунок; равнодушные к проблемам других детей.</p> <p>➤ Могут быть проявления агрессии, «отрицательно» лидерства.</p>	<p>➤ Приспосабливается к новой ситуации с поддержкой взрослого.</p> <p>➤ Не имеет навыков общения со сверстниками.</p> <p>➤ Проявляется некоторый инфантилизм в представлениях о себе, несамостоятельность в социальных отношениях.</p> <p>➤ Позитивное личностное общение удается лишь с близким другом или близким взрослым.</p> <p>➤ Эмоциональные проявления, мнение</p>

школьно-значимых функций		
В пределах возрастных особенностей (норма)	Сформированы	Выше нормы
числе и родителей), выделить свои внешние и характерологические отличия, сильные и слабые стороны своего характера, может их оценить. Самооценка может быть несколько завышена	ходя аргументы в защиту своих представлений. Самооценка адекватна	
<b>коммуникативное развитие</b>		
<ul style="list-style-type: none"> <li>&gt; Свободно чувствует себя независимо от изменения ситуации. Владеет социально приемлемыми способами самовыражения.</li> <li>&gt; Развита способность сопереживать другому, понимать эмоциональное состояние.</li> <li>&gt; Самооценка чаще адекватная или адекватно высокая</li> </ul>	<ul style="list-style-type: none"> <li>&gt; Чаще всего позитивный эмоциональный настрой. Адекватная самооценка.</li> <li>&gt; Легко приспосабливается к новой ситуации, к новым требованиям, легко контактирует с другими детьми и взрослыми.</li> <li>&gt; Высоко развита способность сопереживать другому, понимать эмоциональное состояние.</li> <li>&gt; В конфликтных ситуациях ведет себя уверенно, находит компромиссы, договаривается</li> </ul>	

№ п/п	Диагностируемый параметр. Название творческого задания	Уровень развития	
		Не сформированы	В стадии формирования
		<ul style="list-style-type: none"> <li>&gt; Самооценка резко занижена либо резко завышена</li> </ul>	о себе (самооценку), поведение можно несколько скорректировать (иногда) внешними факторами (взрослым)
17	<p><b>Восприятие и воспроизведение эмоциональных состояний.</b></p> <p><i>Творческое задание 1</i> <i>«Какое настроение у твоего клоуна?»</i></p>	Правильно собрал не более трех лиц с разными эмоциями после дополнительной инструкции	Правильно собрал четыре-пять лиц с разными эмоциями после дополнительной инструкции
18	<p><b>Наличие чувства принадлежности к группе, коллективу.</b></p> <p><i>Коллективная деятельность по оформлению группы детского сада</i></p>	<ul style="list-style-type: none"> <li>&gt; Отказывается от совместной деятельности по оформлению группы детского сада.</li> <li>&gt; Чаще всего размещает свой рисунок в стороне от других рисунков или оставляет у себя.</li> <li>&gt; Не испытывает удовольствия от общения.</li> <li>&gt; Не способен пойти на компромисс, уступить другому, не способен самостоятельно решать спорные ситуации, не умеет уступать</li> </ul>	<ul style="list-style-type: none"> <li>&gt; Способен работать в команде, однако при этом не проявляет инициативы.</li> <li>&gt; Может принимать на себя роль стороннего наблюдателя либо пассивно выполнять замысел других детей (не отказывается от деятельности, но если никто не настаивает, не участвует в ней).</li> <li>&gt; Позитивное личностное общение удается лишь с близким другом (близким взрослым).</li> <li>&gt; Может включиться в общий процесс при непосредственном внимании к нему взрослого.</li> <li>&gt; Свой рисунок чаще всего размещает на периферии композиции из рисунков</li> </ul>
19	<p><b>Развитие произвольности деятельности.</b></p> <p><i>Творческое задание 5</i> <i>«Поиск сундука клоуна»</i></p>	<ul style="list-style-type: none"> <li>&gt; Ребенок постоянно отвлекается от задания на постороннюю деятельность.</li> <li>&gt; Не способен найти и исправить свои ошибки,</li> </ul>	<ul style="list-style-type: none"> <li>&gt; Включается в данную деятельность только в момент привлечения внимания ребенка к необходимости</li> </ul>

школьно-значимых функций		
В пределах возрастных особенностей (норма)	Сформированы	Выше нормы
Правильно собрал шесть лиц с разными эмоциями после дополнительной инструкции или четыре лица без дополнительной инструкции	Правильно собрал семь лиц с эмоциями без дополнительной инструкции	Правильно собрал восемь лиц с разными эмоциями без дополнительной инструкции
<ul style="list-style-type: none"> <li>➤ В процессе деятельности принимает активное участие.</li> <li>➤ Владеет социально приемлемыми способами общения, выражает свои желания, интересы, предпочтения, не ущемляя прав других детей; высказывает свое мнение, договаривается, ориентируясь на собственные потребности и желания других детей.</li> <li>➤ В коллективе стремится самоутвердиться за счет общественно полезных дел.</li> <li>➤ Может взять на себя роль организатора совместной работы.</li> <li>➤ Свой рисунок помещает (или желает поместить) в центре композиции</li> </ul>	<ul style="list-style-type: none"> <li>➤ Активно и творчески включается в общую деятельность по оформлению группы.</li> <li>➤ Чаще всего является инициативным лидером. Распределяет работу между членами группы: оценивая желания и способности других детей, отдает полномочия тем, кто лучше может выполнить определенную часть работы, сам берется за ту часть, которая с неохотой выполняется другими детьми. Если кто-то затрудняется — приходит на помощь.</li> <li>➤ Наблюдает за тем, чтобы работа проводилась бесконфликтно, старается, чтобы каждый имел одинаковый объем работы.</li> <li>➤ Свой рисунок размещает около центра композиции</li> </ul>	
<ul style="list-style-type: none"> <li>➤ Осуществляет контроль и самопроверку на протяжении первой половины работы, затем отмечается снижение самоконтроля.</li> </ul>	<ul style="list-style-type: none"> <li>➤ Самостоятельно выполняет задание.</li> <li>➤ Присутствуют один-два элемента самокоррекции</li> </ul>	<ul style="list-style-type: none"> <li>➤ Сразу правильно понимает поставленные игровые задачи и особенности выполнения заданий.</li> </ul>

№ п/п	Диагностируемый параметр. Название творческого задания	Уровень развития	
		Не сформированы	В стадии формирования
		даже если педагог привлекает внимание ребенка к ним	<p>делать это, затем опять забывает.</p> <p>➤ Не всегда четко представляет себе требуемый результат</p>
 <b>Художественно-</b>			
<b>20</b>	<b>Развитие ассоциативного мышления.</b> <i>Беседа по рисунку «Я летом»</i>	Не может определить, чем похож или не похож на своих родителей	Указывает только на внешнее сходство или различие с родителями («У меня такие же волосы, как у папы» и т. п.)
<b>21</b>	<b>Развитие сферы образов-представлений.</b> <i>Творческое задание 3 «Что забыл дорисовать художник около клоуна?»</i>	Самостоятельно или с помощью педагога опознал не более двух предметов	Самостоятельно или с помощью педагога опознал три-четыре предмета
<b>22</b>	<b>Развитие продуктивности образного воображения.</b> <i>Творческое задание 5 «Поиск сундука клоуна»</i>	Не способен выполнить третью игровую задачу, по просьбе педагога добавляет один-два элемента, сюжет не прослеживается	<p>➤ В процессе выполнения второй игровой задачи испытывает затруднения, нуждается в образце.</p> <p>➤ Заполняет лист с трудом, не способен придать рисунку форму законченности, логической завершенности, изображенная в первом задании линия в сюжет не включается.</p> <p>➤ Нуждается в визуальной демонстрации образца</p>

школьно-значимых функций		
В пределах возрастных особенностей (норма)	Сформированы	Выше нормы
<p>➤ Присутствуют множественные элементы самокоррекции</p>		<p>➤ Показывает высокие результаты сосредоточенности и самоконтроля при выполнении игровых задач</p>
эстетическое развитие		
<p>Выделяет не только внешнее, но и внутреннее сходство или различие с родителями («Я такой же веселый, как папа» и т. п.)</p>	<p>➤ Находит множество как положительных, так и отрицательных глубинных сходств или различий с родителями.          ➤ Анализирует поступки и поведение родителей в их детстве, сравнивает со своим («Я такой же хороший друг, как и мой папа», «Я рассеянный, в маму», «Когда мой папа был маленький, он тоже был очень послушным и он так же как я любил кататься на санках, как и я, он тоже рано начал читать» и т. д.)</p>	
<p>Самостоятельно или с помощью педагога опознал пять-шесть предметов</p>	<p>Самостоятельно опознал семь-восемь предметов</p>	<p>Самостоятельно опознал и дорисовал девять-десять предметов</p>
<p>➤ Не нуждается в образце. При выполнении задания дорисовать пейзаж выстраивает взаимосвязь вносимых творческих элементов, подчиняя их единому сюжету (например, нарисованную линию включает как дорогу, вдоль которой расположены встречающиеся на пути машины, лес, дома и т. п.). Однако элементами заполняет только пространство около изображенной в первом задании линии.          ➤ Проявляет заинтересованность на протяжении всего задания, с удовольствием дополняет рисунок творческими элементами, однако использует только известные технические приемы и способы, их знакомые сочетания, усвоенные ранее</p>	<p>➤ Не нуждается в образце.          ➤ Задание вызывает большой интерес, включен в деятельность, самостоятелен.          ➤ Задумывает и реализует интересный сюжет, заполняет все пространство листа. Линия гармонично включается в сюжет.          ➤ Для выполнения задания хотя и использует знакомые технические приемы и элементы, но обогащает их новыми сочетаниями.          ➤ Дорабатывает сюжет согласно творческому замыслу</p>	<p>➤ Задания выполняет своим способом, которому ранее его не обучали.          ➤ Проявляет неординарность мышления, оригинальность, привнося в деятельность новые, нестандартные решения — линия становится частью предметного изображения (например, дорисовывает к линии элементы, получая одnogорбого верблюда и т. п.), а предметное изображение включается в сюжет, который дорабатывается согласно творческому замыслу.          ➤ Может выйти за рамки первоначального сюжета</p>

№ п/п	Диагностируемый параметр. Название творческого задания	Уровень развития	
		Не сформированы	В стадии формирования
23	<b>Развитие эмоционального компонента деятельности.</b> <i>Творческое задание 5 «Поиск сундука клоуна»</i>	Не проявляет инициативы в выполнении игровых задач. Работает неохотно, с трудом. От выполнения второй игровой задачи отказывается	<ul style="list-style-type: none"> <li>➤ Нуждается в дополнительной стимуляции к деятельности, в постоянной помощи педагога.</li> <li>➤ Задание 2 выполняет только после дополнительных разъяснений и побуждений педагога</li> </ul>
24	<b>Развитие нравственного компонента деятельности.</b> <i>Коллективная деятельность по оформлению группы детского сада</i>	<ul style="list-style-type: none"> <li>➤ Не сформированы представления о понятиях «добро» и «зло», о нормах поведения в детском саду, на улице и дома и о необходимости их соблюдать.</li> <li>➤ Могут быть сформированы антисоциальные представления.</li> <li>➤ Возможны проявления безразличия, равнодушие к проблемам других людей или проявления агрессии, зависти к успеху других детей и т. п. Крайности поведения не корректируются даже взрослым. При общении с педагогом может перебивать, задавать свои вопросы, начать игру, брать предметы педагога, «теревить» его, излишне приближаться и т. п.</li> <li>➤ Отмечается нежелание слушать или неприятие разъяснений со стороны взрослого</li> </ul>	<ul style="list-style-type: none"> <li>➤ Чаще всего вежливая манера общения со взрослым.</li> <li>➤ Путается в категориях «добро» и «зло», нуждается в дополнительных разъяснениях, уточнениях.</li> <li>➤ Имеет расплывчатые представления о нормах поведения в детском саду, на улице, дома. Для соблюдения правил необходим внешний контроль взрослого.</li> <li>➤ В отношениях с детьми правила могут не соблюдаться. Возможно конфликтное поведение, стремление к успеху не всегда оправданным способом, которое регулируется только с помощью взрослого.</li> <li>➤ Возможны проявления отстраненности, замкнутости, которые так же, как и агрессивность, обусловлены отсутствием представлений и навыков по социально приемлемым способам самовыражения и взаимодействия</li> </ul>

школьно-значимых функций		
В пределах возрастных особенностей (норма)	Сформированы	Выше нормы
<ul style="list-style-type: none"> <li>➤ При выполнении заданий не требует дополнительной мотивации, выполняет работу самостоятельно, творчески.</li> <li>➤ Второе задание выполняет с интересом, но непродолжительно</li> </ul>	<ul style="list-style-type: none"> <li>➤ Оба задания выполняет с большим интересом.</li> <li>➤ Наблюдателен, внимателен на протяжении всей деятельности.</li> <li>➤ Над вторым заданием работает с особым энтузиазмом, проявляет оригинальность</li> </ul>	<ul style="list-style-type: none"> <li>➤ Все задания выполняет с большим интересом.</li> <li>➤ После занятия продолжает работу над рисунком, не может оторваться от работы (или говорит о своих планах продолжить работу дома)</li> </ul>
<ul style="list-style-type: none"> <li>➤ Имеет представления о понятиях «добро» и «зло», нормах поведения в детском саду, на улице, дома.</li> <li>➤ Присутствует вежливая манера общения со взрослым. В отношениях с детьми правила соблюдаются.</li> <li>➤ Конфликтные ситуации разрешаются без помощи взрослого, но не всегда конструктивно.</li> <li>➤ Ребенок стремится самоутвердиться в коллективе за счет общественно полезных дел, созидательной деятельности на пользу коллектива.</li> <li>➤ Развита способность сопереживать другому, понимать эмоциональное состояние.</li> <li>➤ Владеет социально приемлемыми способами самовыражения в ситуациях общения, выражает свои желания, интересы, предпочтения, не ущемляя прав детей; высказывает свое мнение, договаривается о компромиссах, ориентируясь на собственные потребности и желания других детей</li> </ul>	<ul style="list-style-type: none"> <li>➤ Имеет широкие представления о понятиях «добро» и «зло».</li> <li>➤ Хорошо знает и соблюдает нормы поведения в детском саду, на улице, дома, без внешнего контроля.</li> <li>➤ Отношения со взрослыми и детьми одинаково вежливы.</li> <li>➤ С удовольствием работает в коллективе. Стремится самоутвердиться в коллективе за счет общественно полезных дел, созидательной деятельности на пользу коллектива. Много делает альтруистично.</li> <li>➤ Высоко развита способность сопереживать другому, понимать его эмоциональное состояние.</li> <li>➤ Несет ответственность за свою деятельность, умеет признавать свои ошибки, реагирует на критику адекватно, без агрессии.</li> <li>➤ Поддерживает застенчивых детей, не боится идти против коллектива, когда чувствует, что прав. При этом тактичен и сдержан.</li> <li>➤ Использует разнообразные формы и навыки личного общения в группе сверстников, находит способы взаимопонимания.</li> <li>➤ В конфликтных ситуациях ведет себя уверенно, находит компромиссы, договаривается</li> </ul>	



№ п/п	Диагностируемый параметр. Название творческого задания	Уровень развития	
		Не сформированы	В стадии формирования
25	<b>Развитие воображения как защитного механизма.</b> <i>Художественно-творческая деятельность в течение года</i>	Педагог отслеживает наличие повторяющихся тем черных, серых красок может свидетельствовать то педагогу по результатам наблюдения необходимо работы с ребенком специалистом	
26	<b>Развитие творческого потенциала.</b> <i>Творческое задание 14 «Я летом»</i>	<ul style="list-style-type: none"> <li>➤ Ребенок не решается начать рисовать, задает дополнительные вопросы о том, что ему рисовать.</li> <li>➤ Самостоятельно не может изобразить сюжет.</li> <li>➤ Выполняет рисунок только после того, как сюжет подсказывается педагогом.</li> <li>➤ Возможен предметный рисунок — ребенок в статичной позе</li> </ul>	<ul style="list-style-type: none"> <li>➤ Ребенок долго размышляет над сюжетом.</li> <li>➤ Просит дополнительной помощи педагога на всех этапах создания рисунка — при задумывании сюжета, при прорисовке элементов сюжета, при придании сюжету завершенного вида.</li> <li>➤ Сюжет беден и односложен — только ребенок на фоне пейзажа</li> </ul>

школьно-значимых функций		
В пределах возрастных особенностей (норма)	Сформированы	Выше нормы
<p>(«застревание» на тревожащих темах), использование одних и тех же красок (наличие о депрессивном состоянии). Если выявляется вышеописанная стойкая тенденция, обратиться к психологу для своевременного проведения психокоррекционной</p>		
<ul style="list-style-type: none"> <li>➤ Ребенок включается в деятельность после небольшого размышления над содержанием рисунка и уточняющих вопросов к педагогу.</li> <li>➤ Не нуждается в помощи педагога при продолжении работы над рисунком.</li> <li>➤ Сюжет законченный, содержание соответствует теме, широко раскрывает ее</li> </ul>	<ul style="list-style-type: none"> <li>➤ Ребенок включается в деятельность почти сразу после объявления темы, ему не требуется длительное время на обдумывание сюжета. Содержание рисунка при этом не страдает. Сюжет богатый, композиция законченная. Для выразительности образа использует все художественные приемы — особенности композиционного и цветового решения, выбор материалов, наиболее характерно отражающих содержание рисунка</li> </ul>	<ul style="list-style-type: none"> <li>➤ Ребенок сразу включается в деятельность, задумывание содержания сюжета рисунка занимает не больше полуминуты.</li> <li>➤ Содержание рисунка передает длительный отрезок времени, ребенок применяет для этого средства выразительности рисунка — композиционно тему решает творчески (размещение информации, протяженной во времени, может предлагаться как диафильм, книжка или триптих), оригинально использует цвет, особенности разных художественных материалов. Сюжет передает большой объем информации, имеет законченность</li> </ul>

## Карта индивидуального

№ п/п	Школьно-значимые функции	Фамилия	
		Не сформированы	В стадии формирования
		Баллы по параметрам	
①	<b>Энергетическое обеспечение жизнедеятельности (мышечно-тонические процессы).</b> <i>Творческое задание 9 «Ковер для арены»</i>		
②	<b>Энергетическое обеспечение жизнедеятельности (процессы обеспечения регуляции внимания).</b> <i>Творческое задание 9 «Ковер для арены»</i>		
③	<b>Кинестетический праксис.</b> <i>Творческое задание 6 «Сундук клоуна»</i>		
④	<b>Динамический праксис.</b> <i>Творческое задание 9 «Ковер для арены»</i>		
⑤	<b>Базовые сенсомоторные автоматизмы (и межполушарная интеграция).</b> <i>Творческое задание 13 «Ловкие руки»</i>		
⑥	<b>Развитие зрительно-предметного восприятия (точности, избирательности восприятия).</b> <i>Творческое задание 12 «Непослушные собачки»</i>		
⑦	<b>Развитие представлений о схеме тела.</b> <i>Творческое задание 2 «Дорисуй клоуна»</i>		
⑧	<b>Развитие зрительно-пространственного восприятия.</b> <i>Творческое задание 5 «Поиск сундука клоуна»</i>		

# развития ребенка

Таблица 2

и имя ребенка		
В пределах возрастных особенностей (норма)	Сформированы	Выше нормы
школьно-значимых функций		

№ п/п	Школьно-значимые функции	Фамилия	
		Не сформированы	В стадии формирования
		Баллы по параметрам	
9	<b>Развитие зрительно-предметной памяти.</b> <i>Творческое задание 4 «Цирковая собачка»</i> (оценивается относительная узнаваемость деталей во всех уровнях — от низкого до очень высокого)		
10	<b>Развитие слухоречевой памяти.</b> <i>Творческое задание 8 «Мешок клоуна»</i>		
11	<b>Контекстная речь.</b> <i>Беседа по рисунку «Я летом»</i>		
12	<b>Развитие наглядно-действенного мышления.</b> <i>Творческое задание 10 «Зрители цирка»</i>		
13	<b>Развитие наглядно-образного мышления.</b> <i>Творческое задание 11 «Умная собачка и картинки»</i>		
14	<b>Развитие вербально-логического мышления.</b> <i>Творческое задание 7 «Эмблема цирка»</i>		
15	<b>Сформированность знаний о себе и об окружающих людях.</b> <i>Беседа по рисунку «Я летом»</i>		
16	<b>Особенности эмоциональной сферы.</b> <i>Беседа по рисунку «Я летом»</i>		
17	<b>Восприятие и воспроизведение эмоциональных состояний.</b> <i>Творческое задание 1 «Какое настроение у твоего клоуна?»</i>		

и имя ребенка		
В пределах возрастных особенностей (норма)	Сформированы	Выше нормы
<b>школьно-значимых функций</b>		

№ п/п	Школьно-значимые функции	Фамилия	
		Не сформированы	В стадии формирования
		Баллы по параметрам	
18	<b>Наличие чувства принадлежности к группе, коллективу.</b> <i>Коллективная деятельность по оформлению группы детского сада</i>		
19	<b>Развитие произвольности деятельности.</b> <i>Творческое задание 5 «Поиск сундука клоуна»</i>		
20	<b>Развитие ассоциативного мышления.</b> <i>Беседа по рисунку «Я летом»</i>		
21	<b>Развитие сферы образов-представлений.</b> <i>Творческое задание 3 «Что забыл дорисовать художник около клоуна?»</i>		
22	<b>Развитие продуктивности образного воображения.</b> <i>Творческое задание 5 «Поиск сундука клоуна»</i>		
23	<b>Развитие эмоционального компонента деятельности.</b> <i>Творческое задание 5 «Поиск сундука клоуна»</i>		
24	<b>Развитие нравственного компонента деятельности.</b> <i>Коллективная деятельность по оформлению группы детского сада</i>		
25	<b>Развитие воображения как защитного механизма.</b> <i>Художественно-творческая деятельность в течение года</i>		
26	<b>Развитие творческого потенциала.</b> <i>Творческое задание 14 «Я летом»</i>		

и имя ребенка		
В пределах возрастных особенностей (норма)	Сформированы	Выше нормы
<b>школьно-значимых функций</b>		



**Анкета**  
**«Трудности**  
**при реализации диагностического комплекса**  
**на практике»**

1. Все ли задания, представленные в диагностическом комплексе, были Вам понятны?
2. Меняли ли Вы задания местами или реализовывали их последовательно, друг за другом?
3. Какие задания показались Вам слишком простыми, а какие слишком трудными?
4. Все ли задания были детям одинаково интересны?
5. Какие задания больше всего понравились детям?
6. С какими трудностями Вы столкнулись при реализации данного диагностического комплекса?
7. Какие параметры, не рассмотренные в пособии, Вы бы включили в данный диагностический комплекс?
8. Испытывали ли Вы трудности при обработке параметров? Если да, то какие?
9. Удобно ли Вам было использовать раздаточный материал?
10. Насколько полезной и информативной является данная диагностическая методика?
11. Посоветовали ли бы Вы данную методику своим коллегам?
12. Заинтересованы ли были родители (законные представители) в реализации данного диагностического комплекса?
13. Насколько полезной, по мнению родителей (законных представителей), была данная методика?
14. Стоит ли вводить данный методический комплекс в массовую практику?

Раздаточный

материал

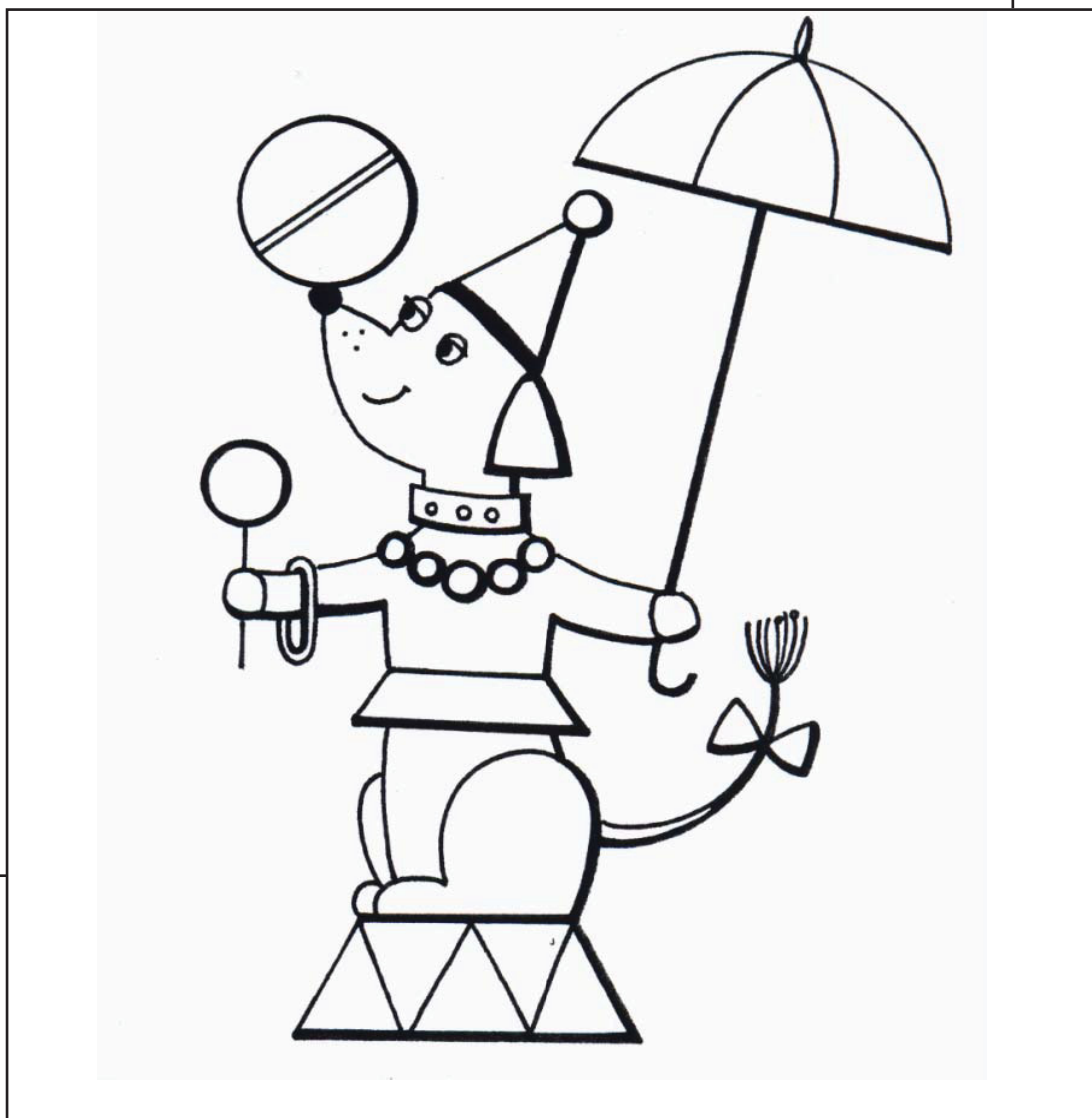



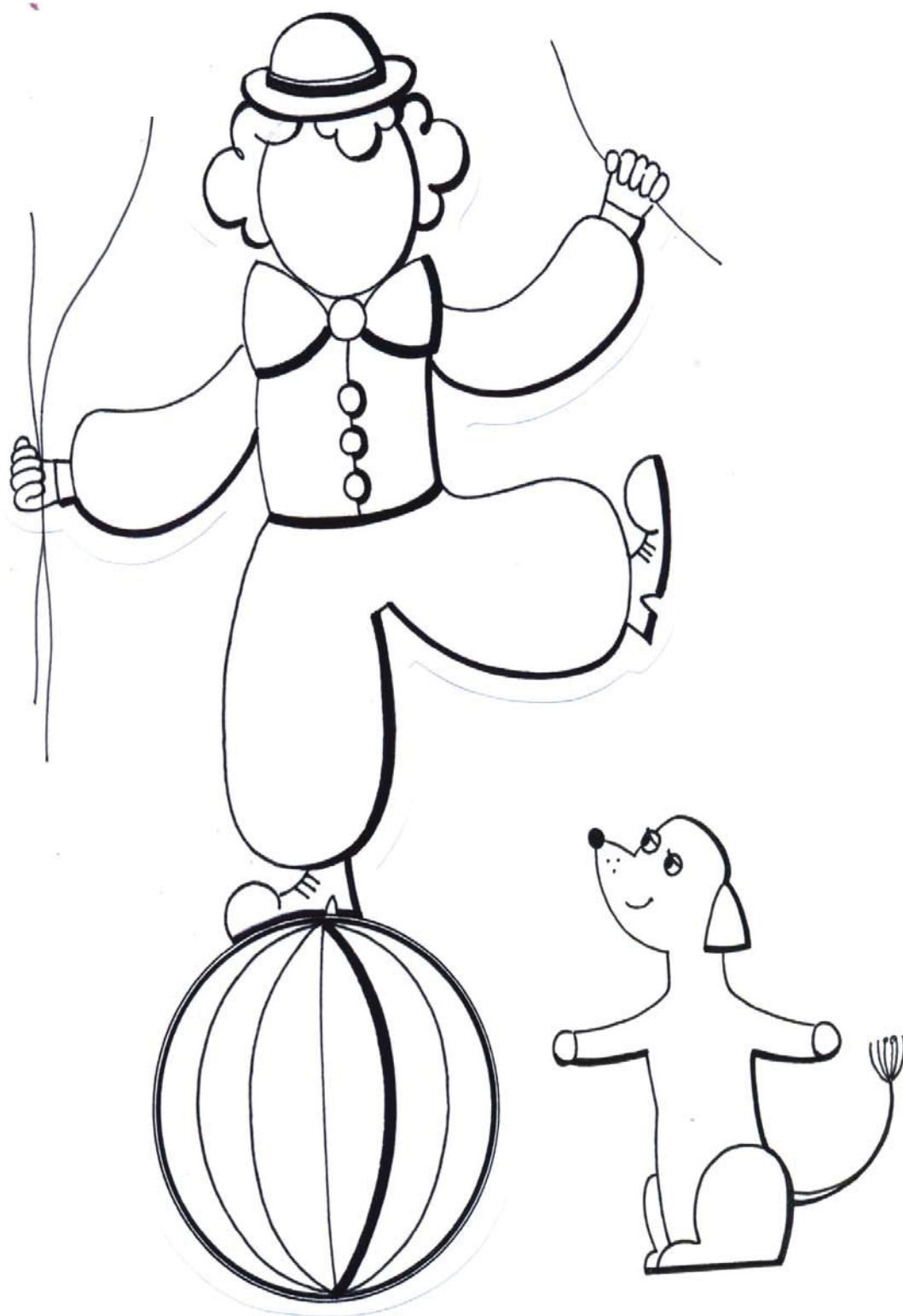



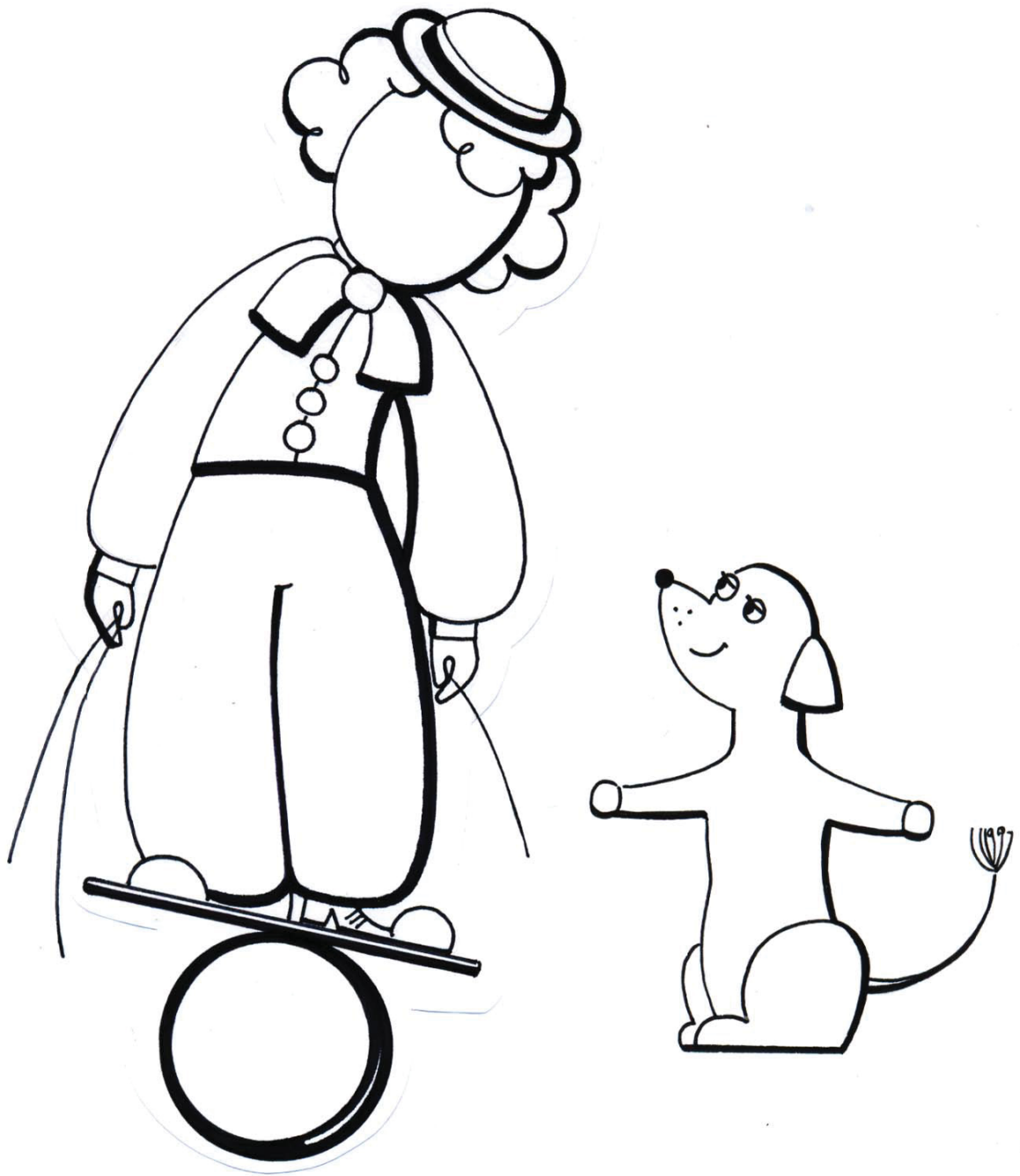



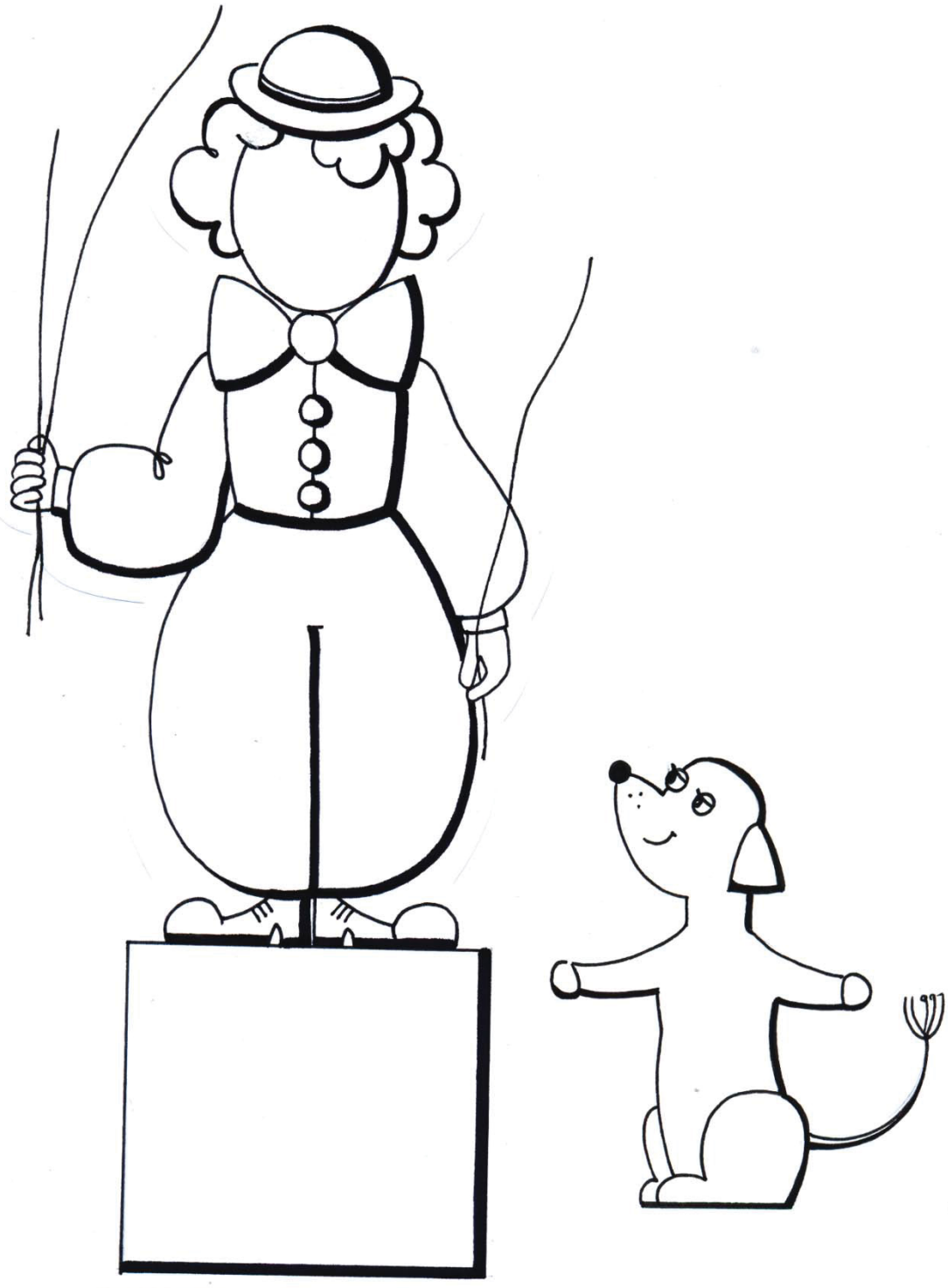





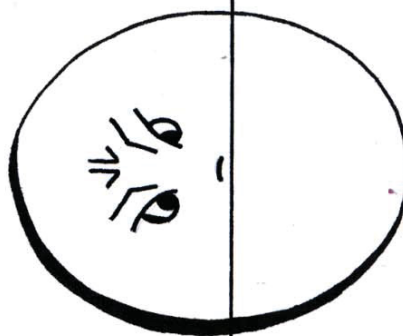
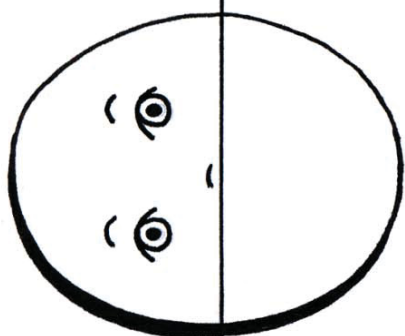
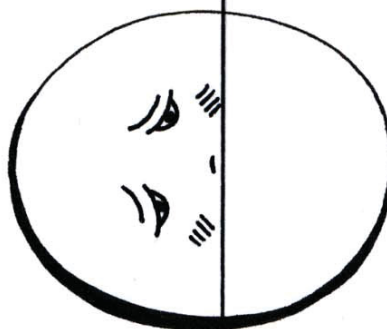
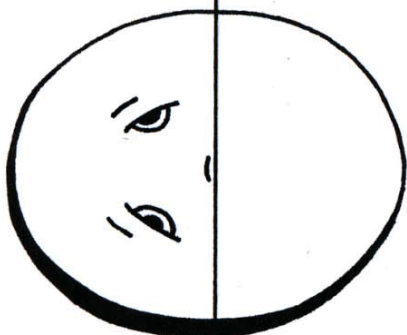
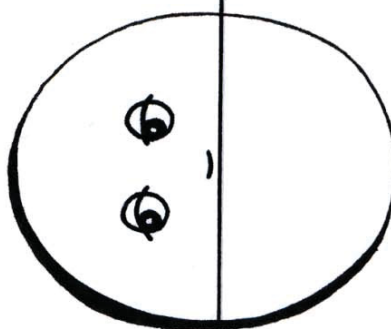
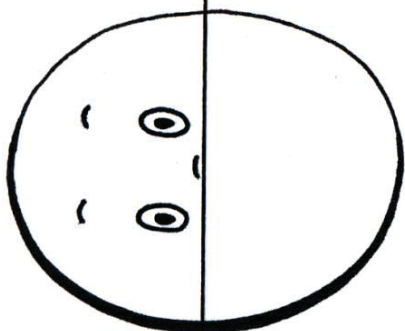
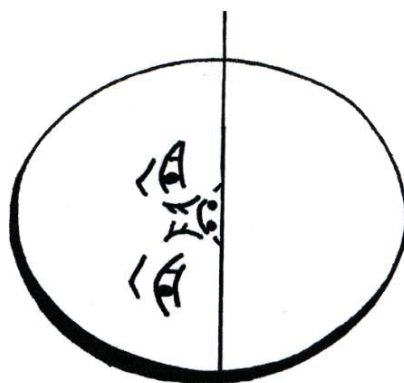
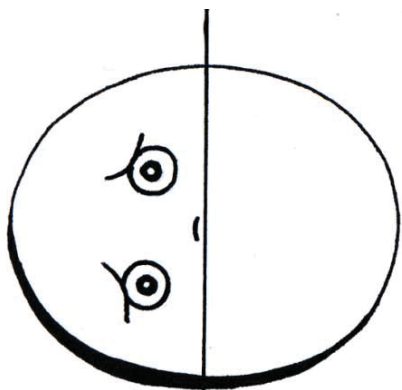



Приложение к листу 2

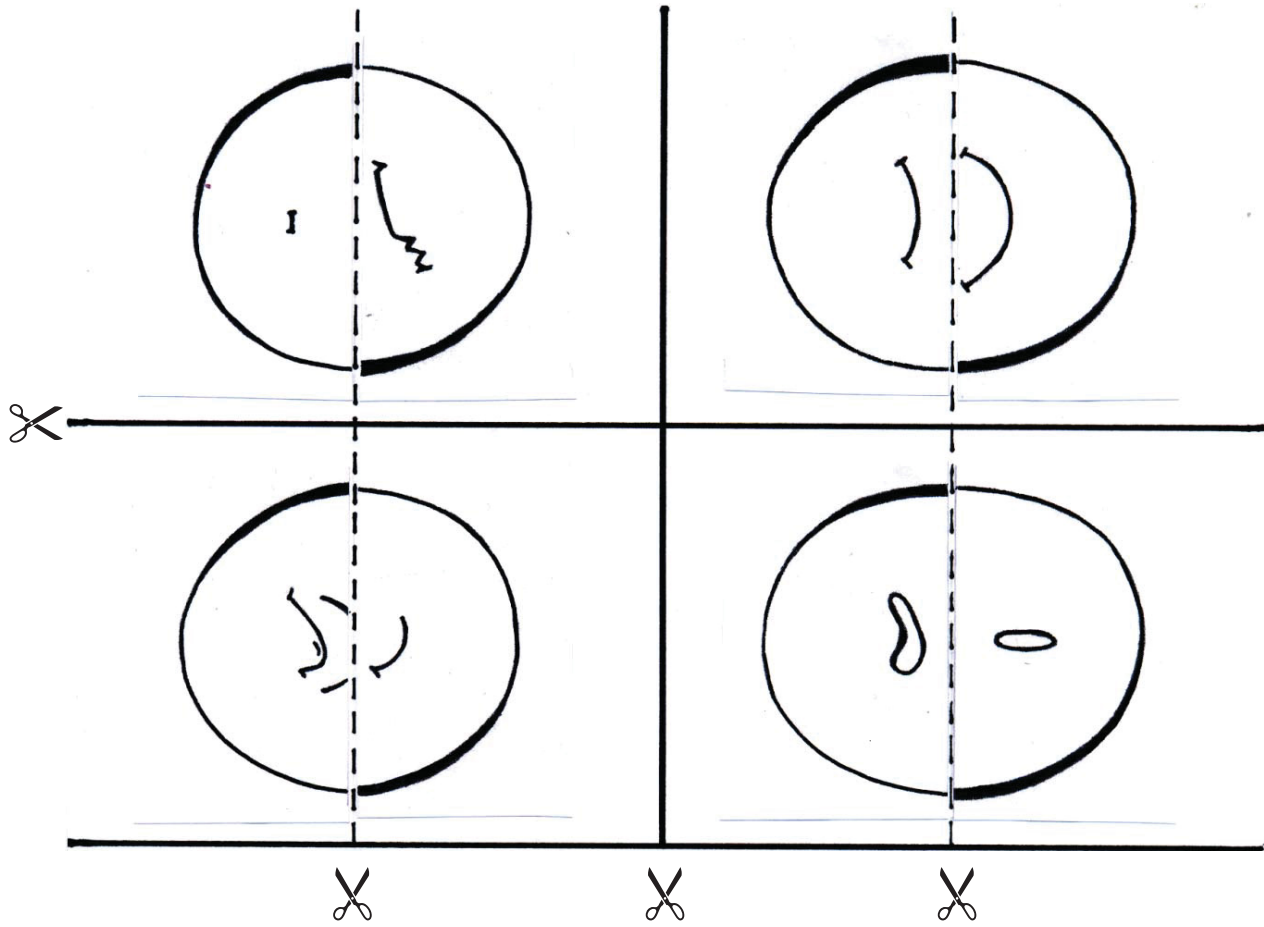



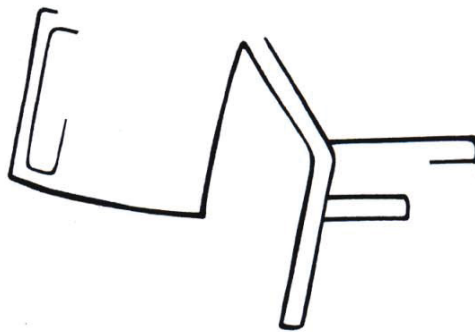
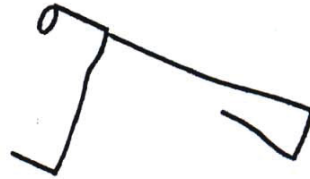
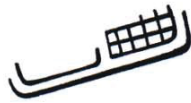













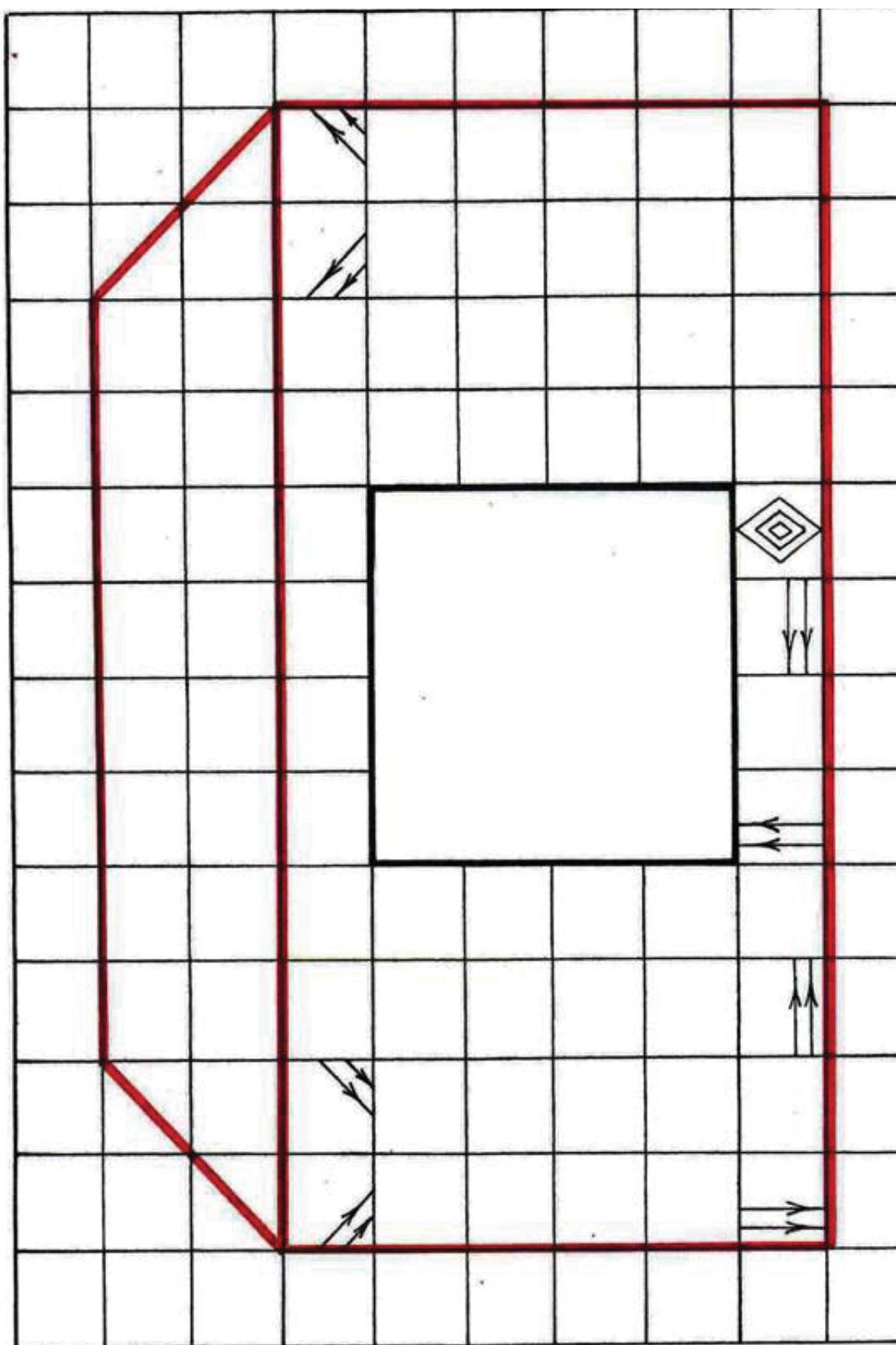



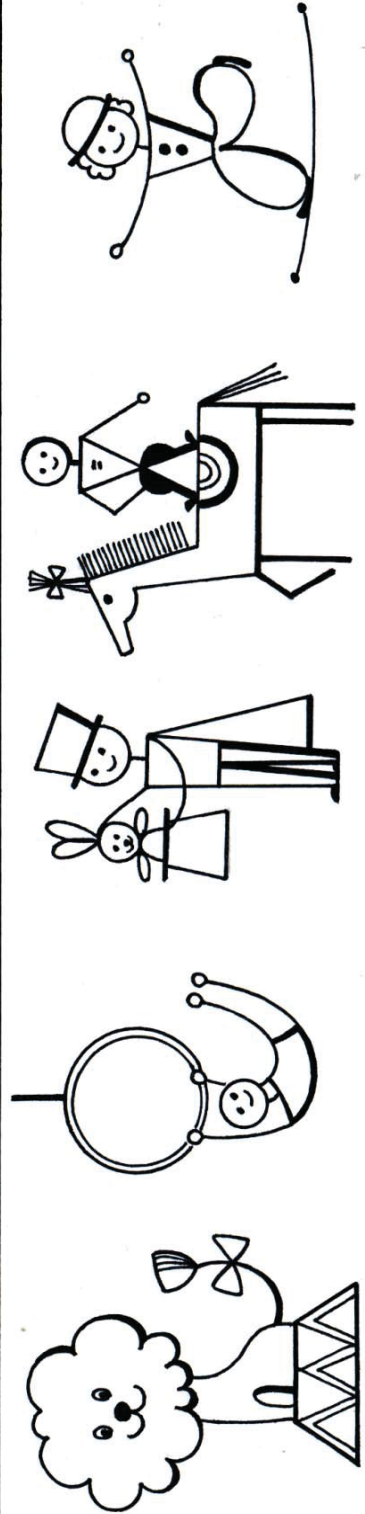
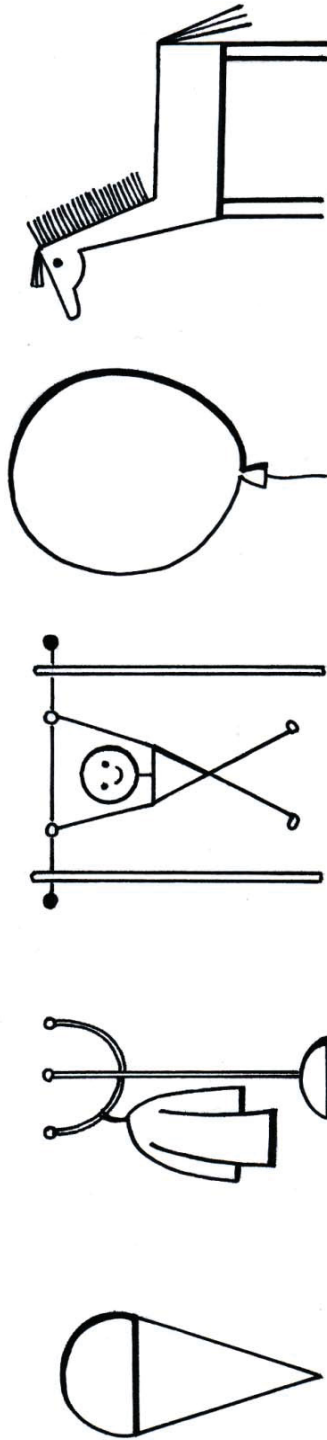



















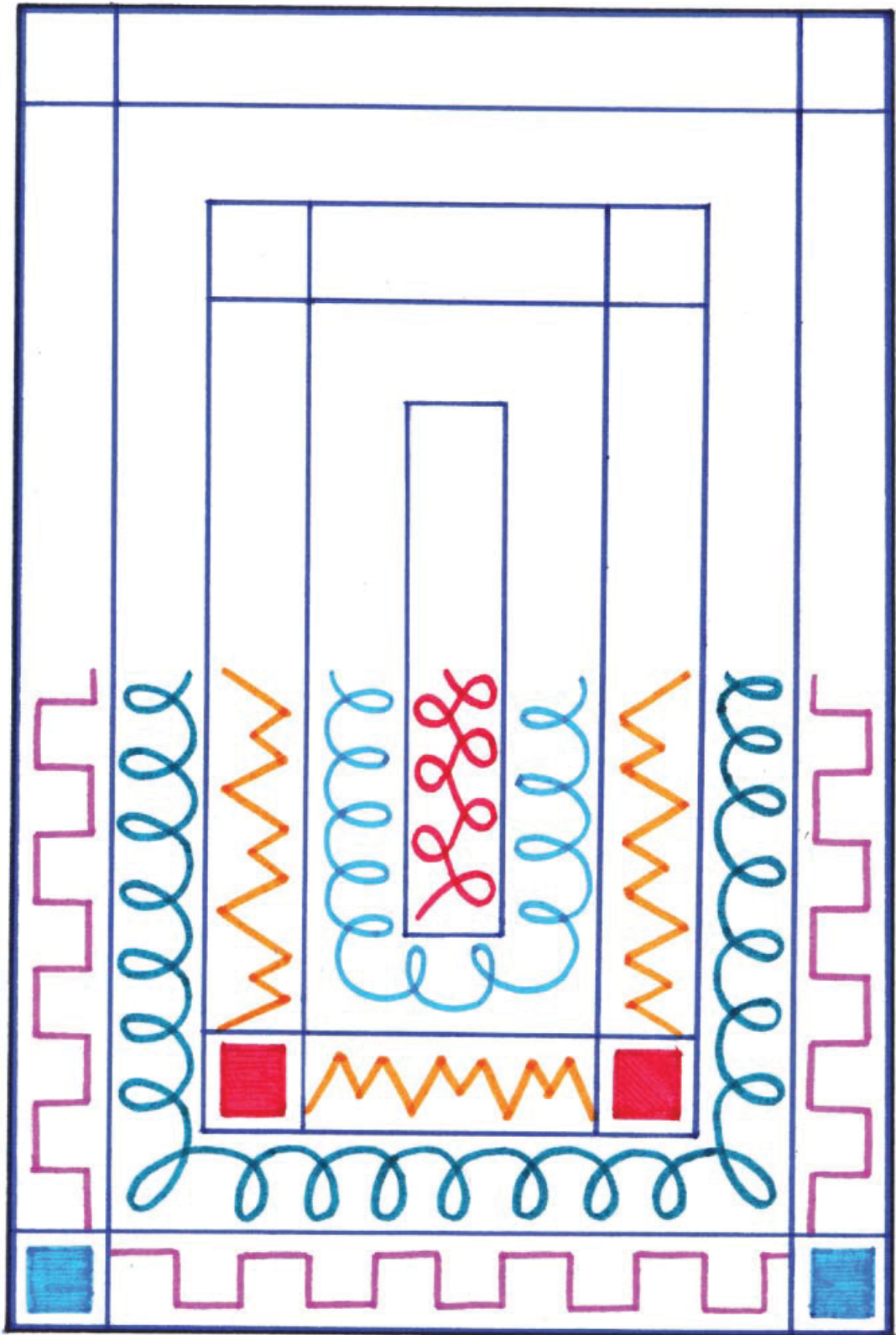





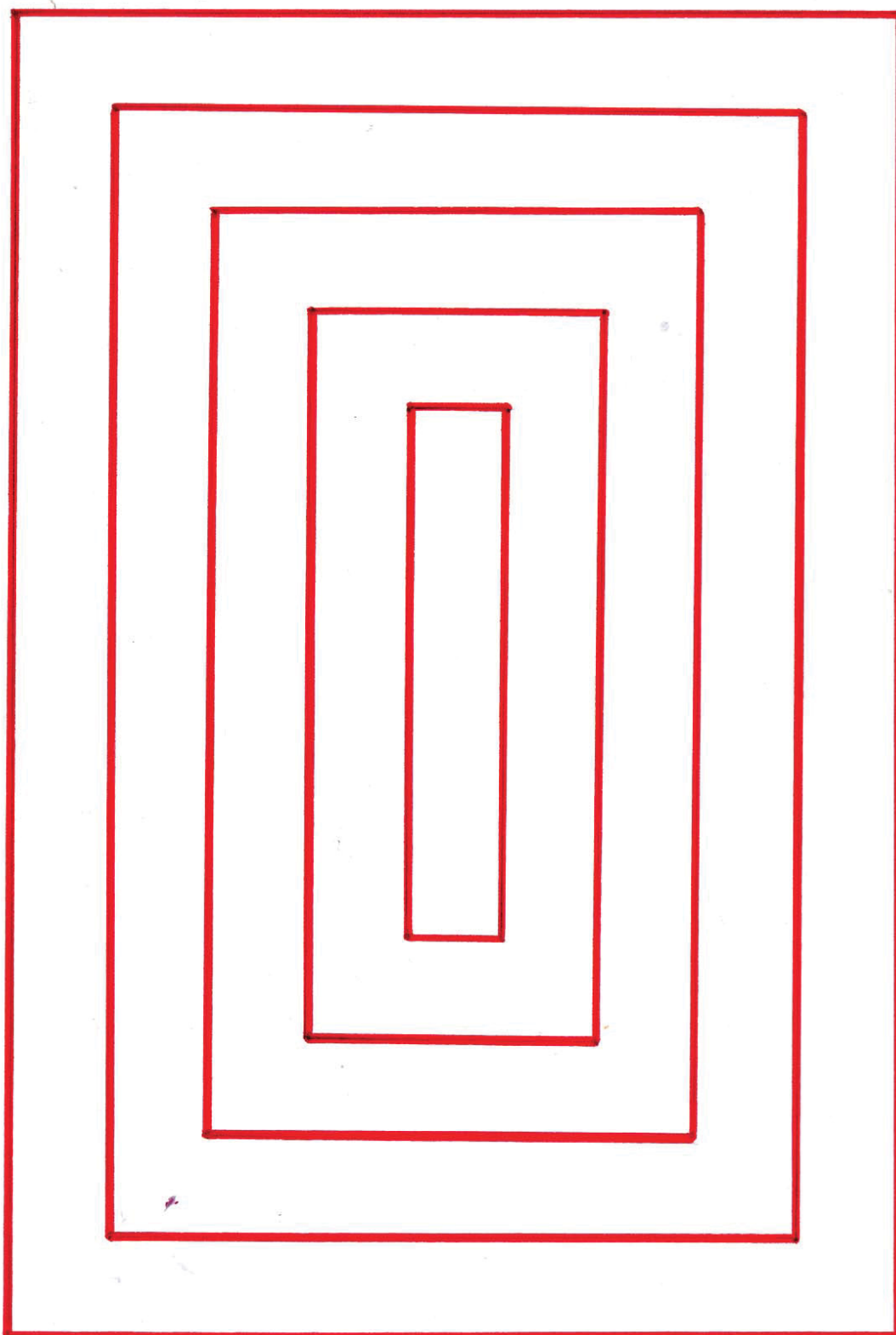



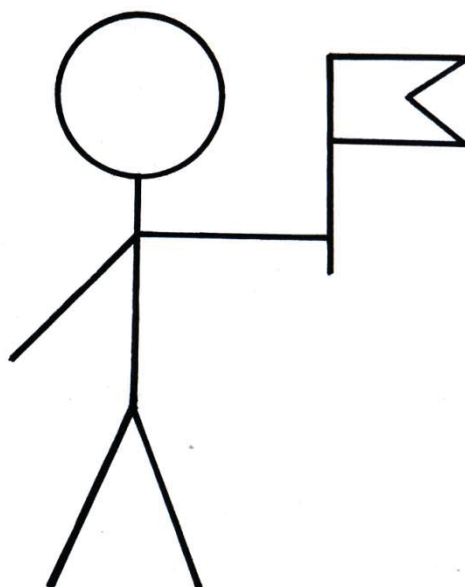
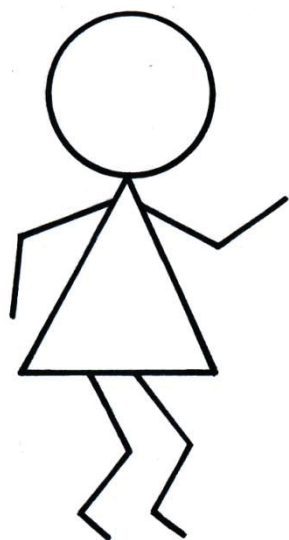







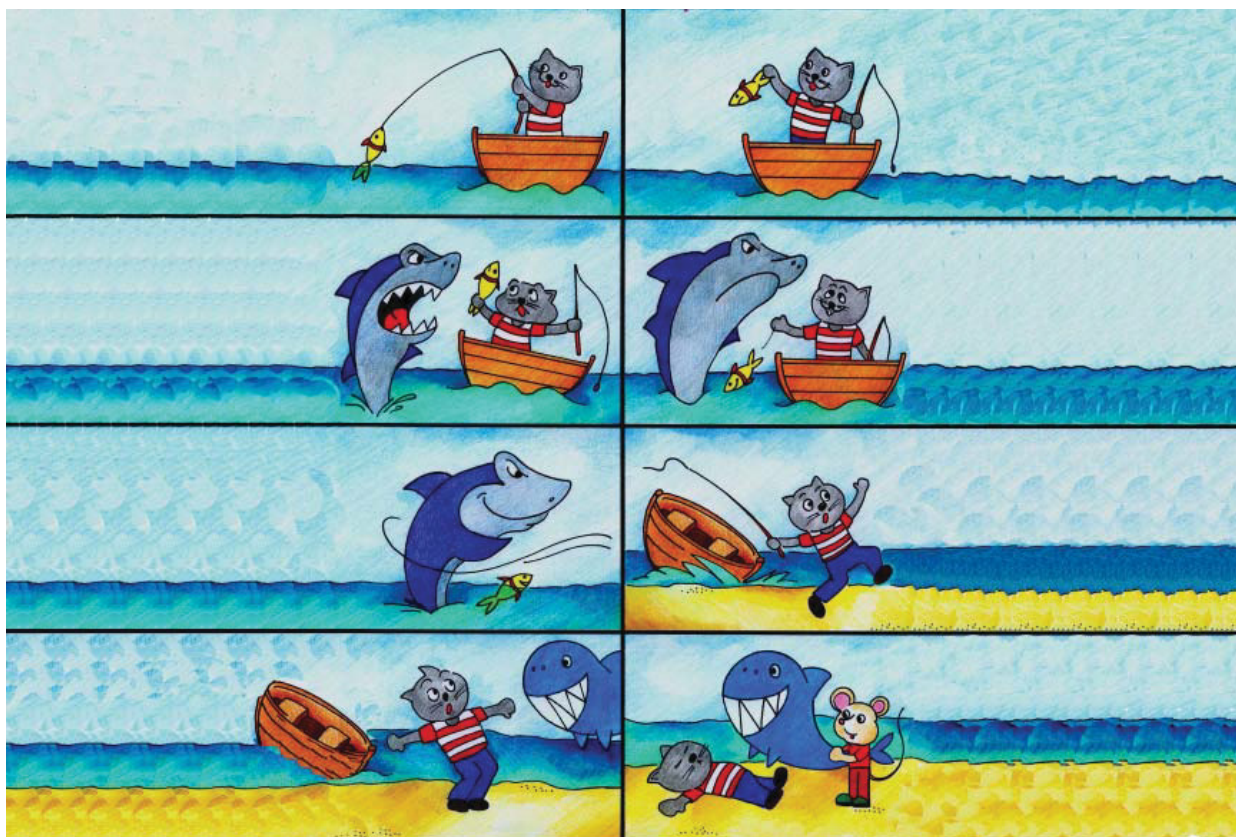









Члаглядный

материал





Рисунок «Карта эмоций» к творческому заданию 1



Рисунок «Эмоции в позах» к творческому заданию 1

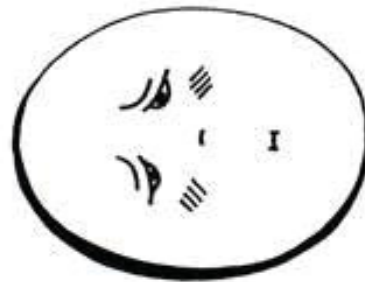
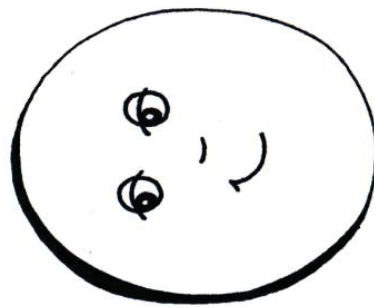
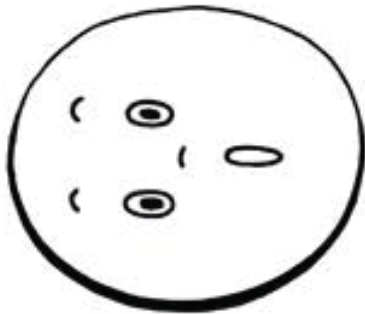
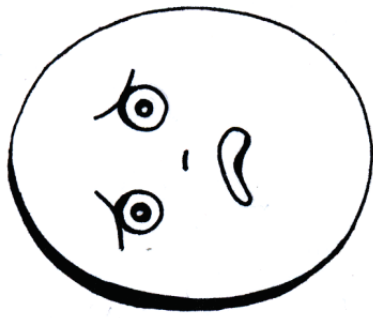

Рисунок «Поиск сундука клоуна 1» к творческому заданию 5

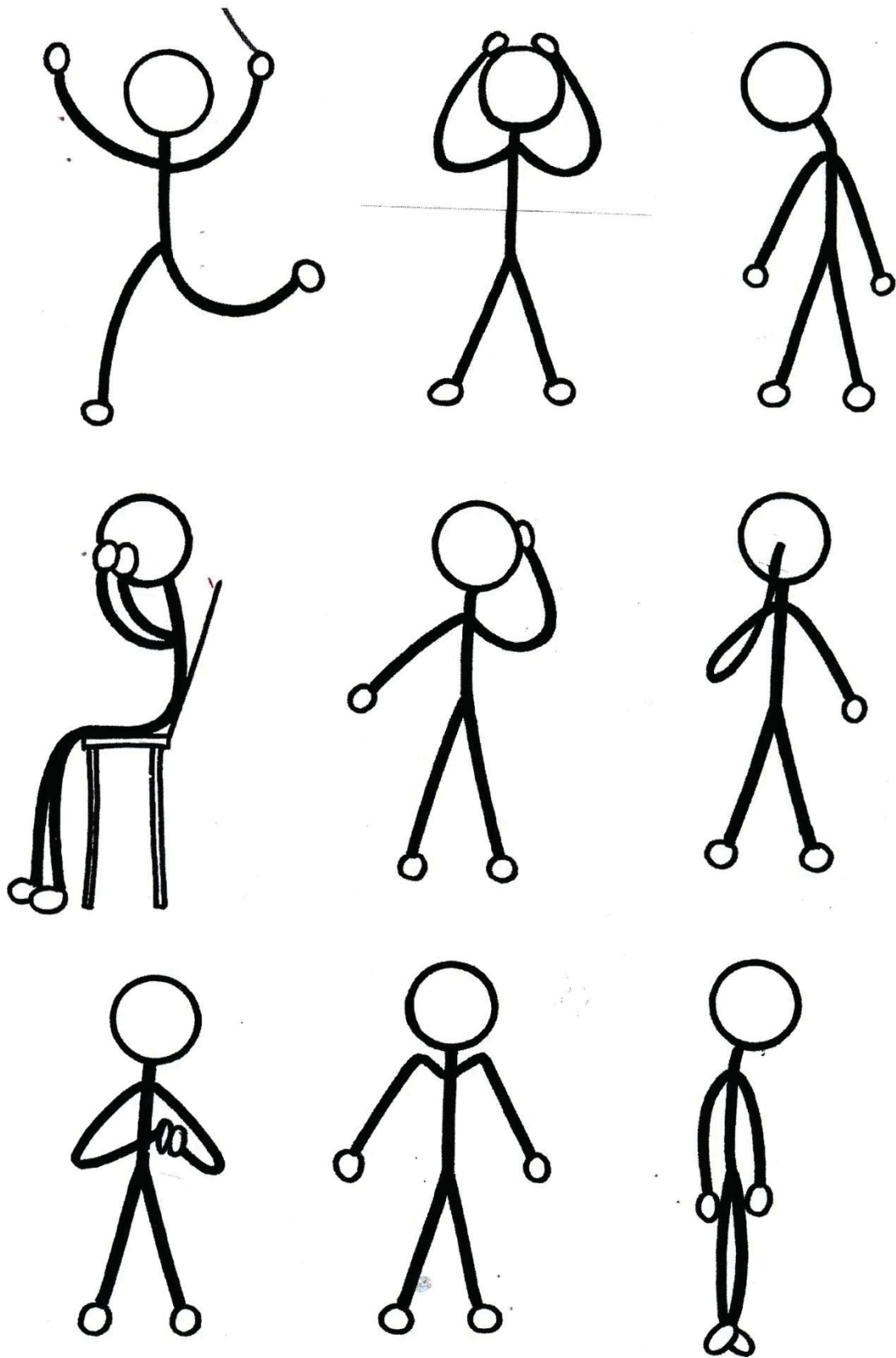

Рисунок «Поиск сундука клоуна 2» к творческому заданию 5



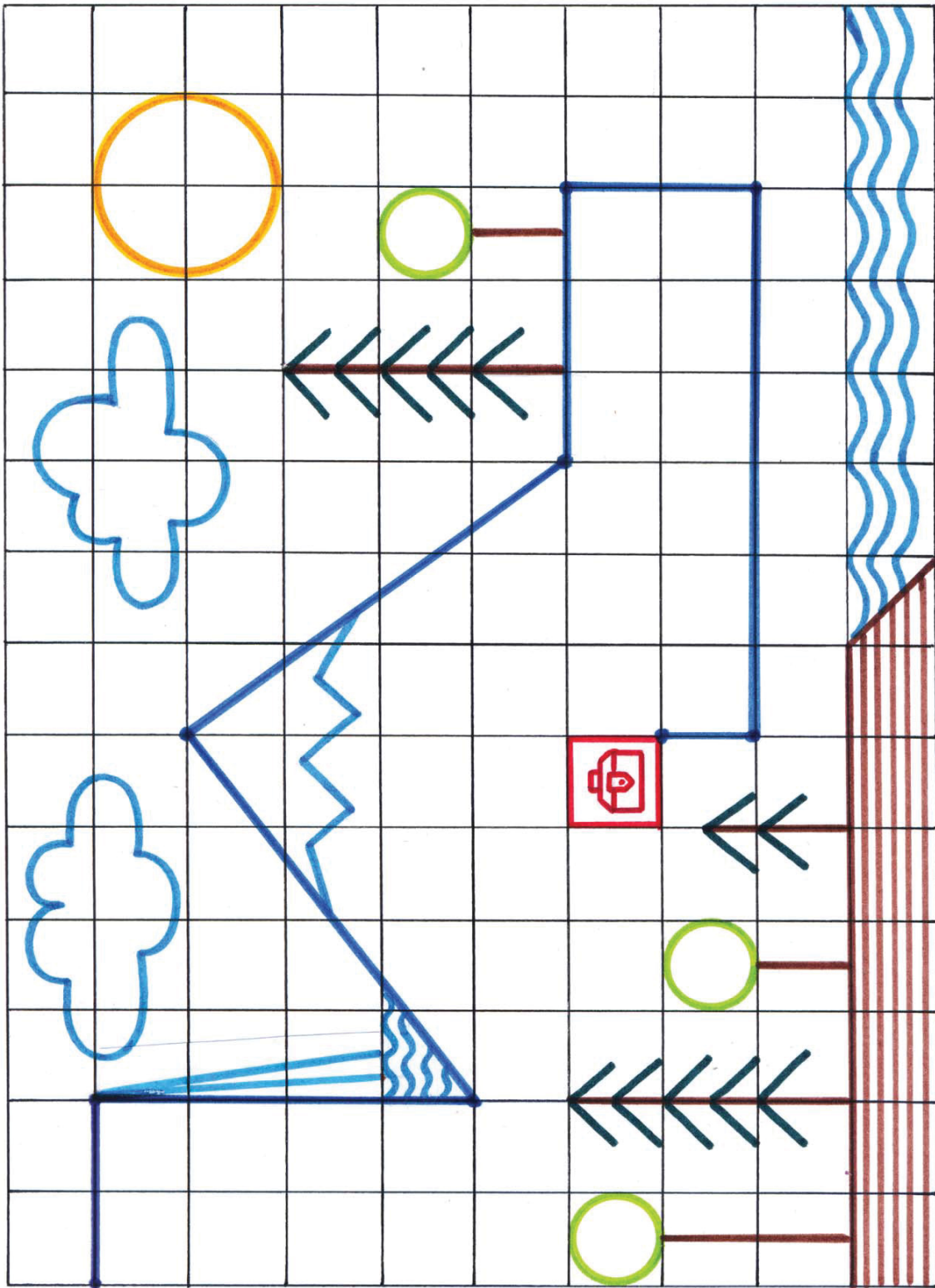

## Прогнозируемые трудности реализации диагностического комплекса «Творческая мастерская»

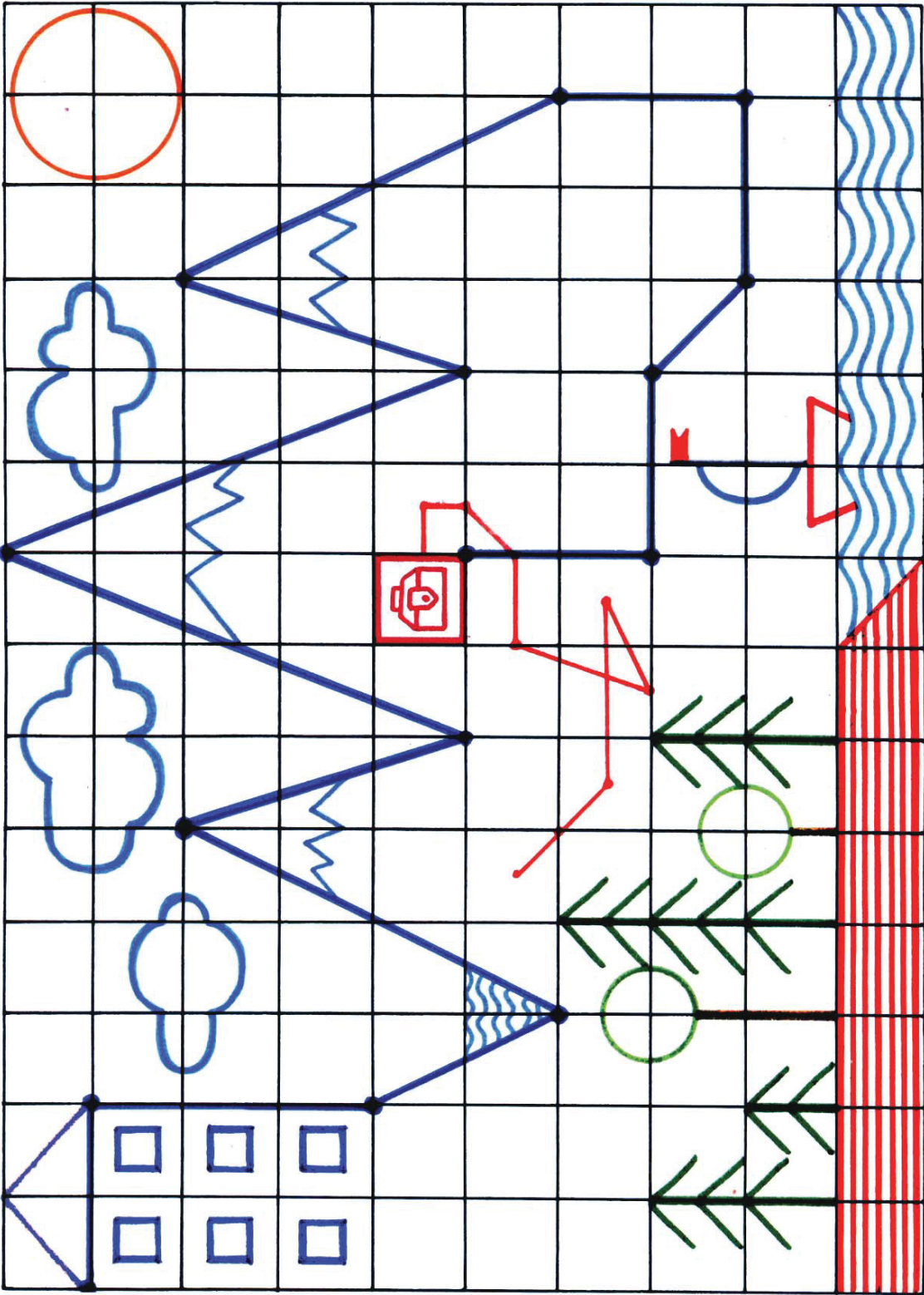
---

**В** процессе реализации диагностического комплекса «Творческая мастерская» педагог может столкнуться с рядом трудностей.

> *Контингент воспитанников.* Трудности при реализации диагностического комплекса «Творческая мастерская» могут возникнуть при работе с детьми разного уровня подготовки. Если коллектив воспитанников неоднороден, то одним детям все будет даваться просто, а другим нет. В отличие от образовательных программ, реализуемых в детском саду, упростить или усложнить задания диагностического комплекса будет сложнее, в таком случае педагог может варьировать время выполнения задания, уменьшать или увеличивать его, давать дополнительные задания детям, легко и быстро справившимся с заданиям (например, дополнить рисунок творческими элементами).

> *Трудности в организации диагностики (в том числе и материальные).* При организации диагностических мероприятий педагог может столкнуться с рядом трудностей. Во-первых, это необходимость распечатать огромное количество раздаточных листов (не все детские сады могут себе это позволить). В данном случае можно посоветовать педагогам делать это последовательно, по мере прохождения диагностики. Во-вторых, невозможно обеспечить стопроцентное присутствие детей на диагностическом мероприятии: кто-то может заболеть, пропустить мероприятие. В таком случае педагогу придется проводить инструктаж и диагностику для ребенка в индивидуальном порядке. В-третьих, данная диагностика должна проводиться в первой половине дня, однако зачастую выделить для нее время чрезвычайно трудно из-за реализации педагогом плановых мероприятий. Поэтому необходимо выделять время тогда, когда ребенок еще недостаточно устал и может сконцентрироваться на предлагаемом занятии, например в вечернее время, после сна.

> *Трудности при обработке результатов диагностики.* Любой диагностический комплекс довольно трудно расшифровать, даже при наличии четких критериев, именно поэтому при расшифровке параметра многие педагоги полагаются не столько на текст, изложенный в методическом комплексе, сколько на свое знание ребенка и профессиональное чутье. Важно относиться к расшифровке не формально, а с пониманием условной градации предложенных критериев, причем любое сомнение всегда должно трактоваться в пользу ребенка.

---

## Заключение

---

Представленный диагностический комплекс «Творческая мастерская» является универсальным инструментарием по определению уровня сформированности школьно-значимых функций у детей старшего дошкольного возраста. Уникальность данного инструментария заключается в его интегративном характере, а также в том, что в процессе его реализации ребенок не осознает, что с ним проводятся диагностические мероприятия, он творит, рисует, решает проблемные ситуации, все это в рамках общей темы, с игровой мотивацией и изобразительной деятельностью.

Задания интересны и понятны ребенку, но в то же время не так просты, что помогает решать задачи не в области актуального развития, а в области ближайшего развития. Некоторая сложность мотивирует ребенка, заставляет его искать пути решения, стимулирует познавательный интерес и самоконтроль, развивает память, внимание, воображение, способствует творческому мышлению.

Данный комплекс предназначен в помощь педагогам, ищущим инновации в образовательных областях, желающим помочь ребенку подготовиться к следующему этапу его развития, вовремя выявить образовательные дефициты и минимизировать их еще на этапе дошкольного детства.

Главной задачей воспитателей при работе с детьми старшего дошкольного возраста является повышение ресурсных возможностей организма ребенка, создание прочной устойчивой основы, на которой в дальнейшем ребенок выстроит здание, в основе которого будет лежать целостная и всесторонне развитая личность.

---

- > **Ассоциативное мышление** — способность связывать новые знания с уже сформированными представлениями об окружающем мире.
- > **Базовые сенсомоторные автоматизмы** — моторные и чувственные действия, которые выполняются «машинально», «на автомате», без прямого участия коры головного мозга.
- > **Динамический праксис** — способность в темпе выполнять тонкокоординированные и тонкодифференцированные движения длительное время на высоком уровне работоспособности.
- > **Вербально-логическое мышление (словесное мышление)** — способность облекать свои мысли в слова и словосочетания.
- > **Зрительно-предметное восприятие** (точность, избирательность восприятия) — способность адекватно воспринимать и анализировать окружающий предметный мир.
- > **Зрительно-предметная память** — способность запоминать и узнавать характерные детали предметов (причем как реалистичных, так и стилизованных).
- > **Кинестетический праксис** — способность выполнять тонкокоординированные и тонкодифференцированные движения (развитые графомоторные навыки).
- > **Контекстная речь** — это связная речь, которая сама себе контекст; она должна быть понятна вне зависимости от той ситуации, когда имеет место данный речевой акт.
- > **Межполушарная интеграция** — согласованная работа правого и левого полушария при выполнении графических заданий (рисование двумя руками).
- > **Наглядно-образное мышление** — способность оперирования образами предметов и явлений окружающего мира без выполнения реальных практических действий с ними.
- > **Произвольность** — способность осознанно регулировать свое поведение, одна из важнейших школьно-значимых функций.
- > **Слухоречевая память** — это образная память, связанная с деятельностью слухового анализатора и направленная на запоминание звуков: музыки, шумов и т. д.

> **Схема тела** — конструируемое мозгом внутреннее представление, модель тела, отражающая его структурную организацию и выполняющая такие функции, как определение границ тела, формирование знаний о нем как о едином целом, восприятие расположения, длин и последовательностей звеньев, а также их диапазонов подвижности и степеней свободы.

> **Творческий потенциал** — генетически заложенное свойство, отражающее индивидуальность человека.

> **Энергетическое обеспечение жизнедеятельности (мышечно-тонические процессы)** — способность длительное время выдерживать нагрузку на кисть руки при письме и рисовании, при этом сохраняя качество изображаемых элементов; способность регулировать силу нажима на графический материал.

> **Энергетическое обеспечение жизнедеятельности (процессы обеспечения регуляции внимания)** — способность длительное время удерживать внимание, осуществлять самоконтроль за своими действиями, при сохранении высокой работоспособности.



## Литература

---

- ❶ *Безруких, М. М.* Леворукий ребенок / М. М. Безруких. — М. : Вентана-Граф, 2008. — 64 с.
  - ❷ *Вайнерман, С. В.* Сенсомоторное развитие дошкольников на занятиях по изобразительному искусству : пособие для педагогов дошкольных учреждений / С. В. Вайнерман, А. С. Большев, Ю. А. Лебедев, Л. В. Филлипова [и др.]. — М. : ВЛАДОС, 2001. — 224 с.
  - ❸ *Венгер, Л. А.* Воспитание сенсорной культуры ребенка от рождения до 6 лет : книга для воспитателей детского сада / Л. А. Венгер, Н. Б. Венгер, Э. Г. Пилюгина — М. : Просвещение, 1988. — 144 с.
  - ❹ *Лурия, А. Р.* Высшие корковые функции человек / А. Р. Лурия. — СПб. : Питер, 2018. — 768 с. — (Серия «Мастера психологии»).
  - ❺ *Лурия, А. Р.* Основы нейропсихологии / А. Р. Лурия. — М. : Академия, 2013. — 384 с.
  - ❻ *Немов, Р. С.* Психология образования / Р. С. Немов. — М. : Просвещение: ВЛАДОС, 1995. — В 3 кн. Кн. 2. — 496 с.
  - ❼ *Обухова, Л. Ф.* Детская (возрастная) психология : учебник / Л. Ф. Обухова. — М. : Российское педагогическое агентство, 1996. — 374 с.
  - ❽ *Федеральный государственный образовательный стандарт дошкольного образования (действует с 1 января 2014 года).* — М. : Сфера, 2014. — 32 с. — (Серия «Библиотека руководителя ДОО»).
  - ❾ *Шуваева, Н. Ю.* Рисование — линейная графика. Технология развития линейно-графических навыков у детей старшего дошкольного возраста : методическое пособие : в 2 ч. — Ч. 1 / Н. Ю. Шуваева. — Н. Новгород : Нижегородский институт развития образования, 2017. — 134 с.
  - ❿ *Шуваева, Н. Ю.* Рисование — линейная графика. Технология развития линейно-графических навыков у детей старшего дошкольного возраста : методическое пособие: в 2 ч. — Ч. 2 / Н. Ю. Шуваева. — Н. Новгород : Нижегородский институт развития образования, 2017. — 311 с.
  - ⓫ *Шуваева, Н. Ю.* Игры, викторины и конкурсы : пособие для педагогов / Н. Ю. Шуваева, Е. В. Вербовская, Н. В. Федина [и др.]. — М. : Просвещение, 2013. — 128 с.
  - ⓬ *Шуваева, Н. Ю.* Готовимся к школе : пособие для детей 5—7 лет / Н. Ю. Шуваева, Е. В. Вербовская. — М. : Просвещение, 2013. — 47 с. — (Серия «Успех»).
-

# Содержание

---

Введение .....	3
Методические рекомендации по использованию занимательного материала .....	6
Исследуемые параметры.....	7
Описание методического материала занимательных заданий .....	9

## ТВОРЧЕСКИЕ ЗАДАНИЯ

---



<i>Творческое задание 1 «Какое настроение у твоего клоуна?» Восприятие и воспроизведение эмоциональных состояний .....</i>	12
<i>Творческое задание 2 «Дорисуй клоуна». Развитие представлений о схеме тела .....</i>	16
<i>Творческое задание 3 «Что забыл дорисовать художник для клоуна?» Развитие сферы образов-представлений .....</i>	18
<i>Творческое задание 4 «Цирковая собачка». Развитие зрительно-предметной памяти .....</i>	19
<i>Творческое задание 5 «Поиск сундука клоуна». Развитие зрительно-пространственного восприятия. Развитие произвольности деятельности. Развитие эмоционального компонента деятельности. Развитие продуктивности образного воображения .....</i>	21
<i>Творческое задание 6 «Сундук клоуна». Кинестетический праксис.....</i>	28
<i>Творческое задание 7 «Эмблема цирка». Развитие вербально-логического мышления .....</i>	31
<i>Творческое задание 8 «Мешок клоуна». Развитие слухоречевой памяти .....</i>	33
<i>Творческое задание 9 «Ковер для арены». Динамический праксис. Энергетическое обеспечение деятельности. Процессы обеспечения регуляции внимания. Энергетическое обеспечение деятельности. Мышечно-тонические процессы .....</i>	35
<i>Творческое задание 10 «Зрители цирка». Развитие наглядно-действенного мышления.....</i>	40
<i>Творческое задание 11 «Умная собачка и картинки». Развитие наглядно-образного мышления .....</i>	42

<i>Творческое задание 12 «Непослушные собачки». Развитие зрительно-предметного восприятия .....</i>	44
<i>Творческое задание 13 «Ловкие руки». Базовые сенсомоторные автоматизмы (и межполушарные интеграции).....</i>	45
<i>Творческое задание 14 «Я летом». Развитие творческого потенциала</i>	47
<i>Беседа по рисунку «Я летом». Контекстная речь. Сформированность знаний о себе и об окружающих людях. Развитие ассоциативного мышления. Особенности эмоциональной сферы.....</i>	49
<i>Коллективная деятельность по оформлению группы детского сада. Наличие чувства принадлежности к группе, коллективу. Развитие нравственного компонента .....</i>	54
<i>Художественно-творческая деятельность в течение года. Развитие воображения как защитного механизма .....</i>	57

## **ДИАГНОСТИЧЕСКИЙ ИНСТРУМЕНТАРИЙ**

**59**

<i>Карта педагогического наблюдения .....</i>	60
<i>Карта индивидуального развития ребенка .....</i>	82
<i>Анкета «Трудности при реализации диагностического комплекса на практике» .....</i>	88

## **РАЗДАТОЧНЫЙ МАТЕРИАЛ**

**89**

## **НАГЛЯДНЫЙ МАТЕРИАЛ**

**131**

<b>Прогнозируемые трудности реализации диагностического комплекса «Творческая мастерская» .....</b>	<b>136</b>
<b>Заключение .....</b>	<b>137</b>
<b>Тезаурус .....</b>	<b>138</b>
<b>Литература .....</b>	<b>140</b>



*Учебное издание*

## **ТВОРЧЕСКАЯ МАСТЕРСКАЯ**

**Занимательные задания  
по художественно-творческой деятельности,  
позволяющие выявить уровень развития  
школьно-значимых функций у детей  
старшего дошкольного возраста**



**Методическое пособие**

Редактор **И. М. Морева**  
Компьютерная верстка **М. В. Семиковой**



---

Оригинал-макет подписан в печать 24.03.2020 г.  
Формат 60 × 84 <sup>1</sup>/<sub>8</sub>. Бумага офсетная. Гарнитура Times New Roman.  
Печать офсетная. Усл.-печ. л. 16,74. Тираж 300 экз. Заказ 2606.  
ГБОУ ДПО «Нижегородский институт развития образования»  
603122, Н. Новгород, ул. Ванеева, 203.

*[www.niro.nnov.ru](http://www.niro.nnov.ru)*

Отпечатано в издательском центре  
учебной и учебно-методической литературы  
ГБОУ ДПО НИРО

# ТВОРЧЕСКАЯ МАСТЕРСКАЯ



Занимательные задания  
по художественно-творческой деятельности,  
позволяющие выявить уровень развития  
школьно-значимых функций у детей  
старшего дошкольного возраста

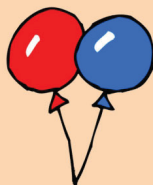

Методическое пособие